

Manual do Utilizador da impressora Dell™ V305

Para encomendar tinta ou consumíveis à Dell:

1. Faça duplo clique no ícone existente no ambiente de trabalho.



2. Visite o Web site da Dell ou encomende consumíveis para impressoras Dell por telefone.

www.dell.com/supplies

Para obter a melhor assistência, certifique-se de que tem disponível a Etiqueta de Assistência da impressora Dell.

[Obter informações](#)

[Acerca da impressora](#)

[Noções sobre os menus do painel de controlo](#)

[Colocar papel e originais](#)

[Imprimir](#)

[Imprimir a partir de um cartão de memória ou chave USB](#)

[Copiar](#)

[Digitalizar](#)

[Noções sobre o software](#)

[Rede sem fios](#)

[Rede unidade a unidade](#)

[Manutenção](#)

[Resolução de problemas](#)

[Especificações](#)

[Apêndice](#)

[Aviso de licenciamento](#)

Notas, avisos e precauções

 **NOTA:** Uma **NOTA** assinala informações importantes que ajudam a tirar maior partido da impressora.

 **AVISO:** Um **AVISO** indica a possibilidade de ocorrerem danos no hardware ou perda de dados e indica como evitar o problema.

 **CUIDADO:** A indicação **CUIDADO** indica a possibilidade de ocorrerem danos físicos, pessoais ou morte.

As informações neste documento estão sujeitas a alteração sem aviso prévio.

© 2008 Dell Inc. Todos os direitos reservados.

É estritamente proibida a reprodução deste manual de qualquer forma sem a permissão escrita da Dell Inc.

Marcas registadas utilizadas neste texto: *Dell*, o logótipo da *DELL* e *Dell Ink Management System* são marcas comerciais da Dell Inc.; *Microsoft* e *Windows* são marcas registadas da Microsoft Corporation nos Estados Unidos e/ou noutros países. *Windows Vista* é uma marca comercial ou marca registada da Microsoft Corporation nos Estados Unidos e/ou noutros países. *Bluetooth* é uma marca registada propriedade da Bluetooth SIG, Inc. e é utilizada pela Dell Inc. sob licença. *Adobe* e *Photoshop* são marcas comerciais ou marcas registadas da Adobe Systems Incorporated nos Estados Unidos e/ou noutros países.

Poderão ser utilizadas outras marcas registadas e nomes comerciais neste documento para fazer referência às entidades detentoras dos nomes e marcas registadas ou dos respectivos produtos. A Dell Inc. exclui qualquer interesse de propriedade nas marcas registadas e nomes comerciais, para além dos que detém.

DIREITOS RESTRITOS DO GOVERNO DOS ESTADOS UNIDOS





Este software e a documentação são fornecidos com DIREITOS RESTRITOS. A utilização, duplicação ou divulgação pela administração pública está sujeita às restrições estipuladas no subparágrafo (c)(1)(ii) da cláusula Rights in Technical Data and Computer Software do DFARS

252.227-7013 e nas disposições do FAR aplicáveis: Dell Inc., One Dell Way, Round Rock, Texas, 78682, E.U.A.

Modelo V305-V305w

Março de 2008 SRV FX705 Rev. A00

Obter informações

O que procura?	Poderá encontrar aqui
Como configurar a impressora	Póster <i>Configurar a impressora</i> 
<ul style="list-style-type: none">• Como carregar suportes de impressão na minha impressora• Como imprimir• Como cuidar e efectuar a manutenção da impressora• Como contactar a Dell™	<i>Manual do Proprietário</i> 
<ul style="list-style-type: none">• Informações de segurança para preparar o funcionamento da minha impressora• Informações regulamentares• Informações sobre a garantia	<i>Manual de Informações do Produto</i> 
<ul style="list-style-type: none">• Tipos e tamanhos de papel suportados• Como seleccionar e armazenar suportes de impressão• Como carregar suportes de impressão na minha impressora• Como configurar as definições da impressora• Como ver e imprimir documentos e fotografias a partir de cartões de memória e chaves USB• Como configurar e utilizar o software da impressora• Como cuidar e efectuar a manutenção da impressora• Como resolver problemas	<i>Manual do Utilizador</i>  <p>NOTA: O <i>Manual do Utilizador</i> está localizado no CD <i>Drivers and Utilities</i> (Controladores e utilitários) na Web em support.dell.com.</p>
<ul style="list-style-type: none">• Software e controladores: controladores certificados para a impressora e instaladores para o software da impressora Dell• Ficheiros leia-me: Alterações técnicas de última hora ou material de referência avançado para utilizadores avançados ou técnicos	<i>CD Drivers and Utilities</i> (Controladores e utilitários) 

	<p>NOTA: Se tiver adquirido a impressora e o computador Dell ao mesmo tempo, a documentação e os controladores da impressora já se encontram instalados no computador.</p>
<ul style="list-style-type: none"> • Como identificar a impressora ao utilizar o site support.dell.com ou contactar o suporte • Como localizar o Código de assistência rápida para encaminhar a chamada ao contactar o apoio técnico. 	<p>Etiqueta e autocolantes do suporte</p> <p>Estas etiquetas encontram-se na impressora. Para obter mais informações sobre a sua localização, consulte Nocões sobre as peças da impressora.</p>
<ul style="list-style-type: none"> • Soluções: sugestões para a resolução de problemas, perguntas mais frequentes, documentação, transferências de controladores e actualizações de produtos • Actualizações: informações de actualização para componentes, como, por exemplo, a memória, placas de rede e equipamento opcional • Apoio ao cliente: Informações de contacto, apoio técnico e estado de encomendas, garantia e informações sobre reparações 	<p>Web site de apoio da Dell: support.dell.com</p> <p>NOTA: Seleccione a região ou o segmento de negócio para ver o site de apoio adequado.</p>
<ul style="list-style-type: none"> • Consumíveis para a minha impressora • Acessórios para a minha impressora • Peças e tinta de substituição para a minha impressora 	<p>Web site de consumíveis Dell: www.dell.com/supplies</p> <p>Pode adquirir consumíveis para a impressora online, por telefone ou em lojas da especialidade.</p>

Noções sobre o software

- [Utilizar o Dell Imaging Toolbox](#)
- [Utilizar as Preferências de impressão](#)
- [Utilizar o Centro de assistência Dell](#)
- [Sistema de gestão de tinta Dell](#)
- [Utilizar o Gestor de cartões de memória](#)
- [Remover e reinstalar o software](#)
- [Instalar manualmente o Adobe® Photoshop® Album](#)
- [Instalar o Controlador XPS opcional](#)

O software da impressora inclui:

- **Dell Imaging Toolbox:** Permite efectuar várias operações de digitalização, cópia e impressão com imagens e documentos recentemente digitalizados e anteriormente guardados.
- **Preferências de impressão:** permite ajustar as definições da impressora.
- **Centro de suporte Dell:** Fornece ajuda passo a passo para a resolução de problemas, tarefas de manutenção e suporte a clientes.
- **Dell Ink Management System™:** avisa quando a impressora está a ficar com pouca tinta.
- **Adobe® Photoshop® Album Starter Edition:** Permite ver, gerir e editar fotografias armazenadas no computador.

Utilizar o Dell Imaging Toolbox



O **Dell Imaging Toolbox** permite:

- Digitalizar, copiar e utilizar várias ferramentas para as suas necessidades de impressão.
- Seleccionar a quantidade e a qualidade das cópias.

- Pré-visualizar as imagens que pretende imprimir, digitalizar ou copiar.
- Gerir as fotografias num álbum digital.
- Enviar documentos e fotografias por correio electrónico
- Verificar os níveis de tinta.
- Encomendas consumíveis online.

Para aceder ao **Dell Imaging Toolbox**:

1. *No Windows Vista™:*

- Clique em  **Programas**.
- Clique em **Impressoras Dell**.
- Clique em **Dell V305**.

No Windows® XP e Windows 2000:

Clique em **Iniciar® Programas** ou **Todos os programas® Impressoras Dell® Dell V305**.

2. Selecciona **Dell Imaging Toolbox**.

É aberta a caixa de diálogo **Dell Imaging Toolbox**.

O ecrã Página inicial do Dell Imaging Toolbox é composto pelas seguintes secções:

Nesta secção:	Clique em	Para
O digitalizador	Digitalizar	<ul style="list-style-type: none"> • Iniciar um trabalho de digitalização. • Seleccionar o programa para onde pretende enviar a imagem digitalizada. • Seleccionar o tipo da imagem que está a ser digitalizada. • Seleccionar a definição de qualidade da digitalização.
	Copiar	<ul style="list-style-type: none"> • Criar cópias • Seleccionar a qualidade e a cor das cópias. • Seleccionar a definição de qualidade das cópias. • Especificar o tamanho do papel. • Especificar o tamanho do documento original a ser copiado. • Aclarar ou escurecer as cópias (também poderá utilizar o painel da impressora). • Redimensionar as cópias.
sem margens	O meu álbum de fotografias	<ul style="list-style-type: none"> • Gerir as fotografias guardadas num álbum digital. • Imprimir fotografias guardadas. • Criar cartões fotográficos. • Criar posters a partir das fotografias guardadas. • Anexar uma fotografia guardada às mensagens de correio electrónico. • Converter as fotografias guardadas para o formato PDF.
	Actividades	<ul style="list-style-type: none"> • Redimensionar uma imagem. • Editar imagens. • Digitalizar várias fotografias • Converter um documento digitalizado em texto utilizando o OCR. • Digitalizar várias imagens para um único ficheiro. • Imprimir uma imagem como póster com várias páginas. • Imprimir fotografias sem margens.
	Digitalizar várias	Digitalizar várias fotografias em simultâneo e guardá-las como ficheiros individuais.

	fotografias	
	Imprimir fotografias sem margens	Imprimir fotografias sem margens.
Definições	Definições de impressão	Ajustar as definições da impressora, tal como a qualidade, o número de cópias, a origem do papel e a orientação dos trabalhos de cópia e digitalização.
	Definições do Toolbox	Ajustar as definições da caixa de ferramentas para digitalizar, transferir ficheiros, enviar mensagens de correio electrónico, da Biblioteca, entre outras.

Para obter mais informações, clique no ícone **Ajuda** no **Dell Imaging Toolbox**.

Utilizar as Preferências de impressão

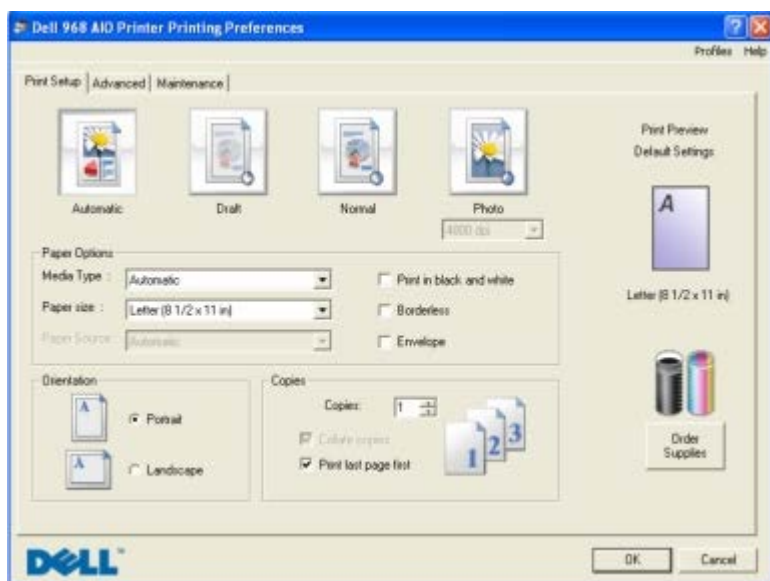

É possível alterar as definições da impressora nas Preferências de impressão em função do tipo de projecto que pretende criar.

Para aceder às Preferências de impressão quando está aberto um documento:

1. Clique em **Ficheiro® Imprimir**.

É apresentada a caixa de diálogo **Imprimir**.

2. Clique em **Preferências, Propriedades, Opções** ou **Configurar** (consoante o programa ou sistema operativo).

É aberta a caixa de diálogo **Preferências de impressão**.

Para aceder às Preferências de impressão quando não está aberto nenhum documento:

1. *No Windows Vista:*

- a. Clique em **Windows® Painel de controlo**.
- b. Clique em **Hardware e som**.
- c. Clique em **Impressoras**.

No Windows XP, clique em **Iniciar® Definições® Painel de controlo® Impressoras e outro hardware® Impressoras e faxes**.

No Windows 2000, clique em **Iniciar® Definições® Impressoras**.

2. Clique com o botão direito do rato no ícone **Dell V305**.

3. Clique em **Preferências de impressão**.

 **NOTA:** As alterações efectuadas às definições da impressora a partir da pasta **Impressoras** constituem as predefinições para a maior parte dos programas.

A caixa de diálogo Preferências de impressão tem três secções:

Separador	Opções
Configurar impressão	Qualidade/Velocidade: Seleccione Rascunho , Normal ou Fotografia , consoante a qualidade de impressão pretendida. Rascunho é a opção mais rápida, mas não deve ser seleccionada se estiver instalado um tinteiro fotográfico.
	Tipo de suporte: Permite definir manualmente o tipo de papel ou fazer com que a impressora detecte automaticamente o tipo de papel.
	Tamanho do papel: Seleccione o tamanho do papel.
	Imprimir a preto e branco: Imprima as imagens a cores a preto e branco para poupar tinta do tinteiros de cores. NOTA: Não é possível seleccionar esta definição se tiver seleccionado Utilizar tinteiro de cor em todas as impressões a preto e branco .
	Sem margens: Seleccione a caixa de verificação se pretender imprimir fotografias sem margens.
	Orientação: Seleccione a disposição do documento na página impressa. Poderá imprimir utilizando a orientação vertical ou horizontal.
	Envelope: Seleccione a caixa de verificação se pretender imprimir um envelope. A área Tamanho do papel lista os tamanhos de envelope disponíveis para impressão.
	Cópias: Personalize a forma como a impressora imprime várias cópias de um único trabalho de impressão: Ordenada , Normal ou Imprimir primeiro a última página .
Avançadas	Impressão dos 2 lados: Seleccione esta opção para imprimir em ambos os lados do papel e se pretende imprimir uma página de instruções para o ajudar a colocar novamente o papel.
	Esquema: Seleccione Normal , Faixa , Espelho , N por página , Poster , Folheto ou Sem margens .
	Focagem automática da imagem: Seleccione automaticamente o melhor nível de focagem automática baseado no conteúdo da imagem.
	Programa de melhoria da experiência do cliente Dell: Permite aceder a informações e alterar o estado no Programa de melhoria da experiência do cliente Dell.
	Mais opções: Permite especificar as definições Modo de aspecto e Concluir impressão . Também poderá ver o tipo de papel detectado pela impressora.
Manutenção	Instalar tinteiros
	Limpar tinteiros
	Alinhar tinteiros
	Imprimir uma página de teste
	Suporte de rede

Utilizar o Centro de assistência Dell



O **Centro de assistência Dell** é uma ferramenta de diagnóstico que fornece ajuda passo a passo para a resolução de problemas encontrados ao utilizar a impressora. Também contém ligações a tarefas de manutenção da impressora e ao apoio ao cliente.

Para aceder ao **Centro de assistência Dell**, poderá utilizar qualquer destes métodos.

A partir de uma caixa de diálogo de mensagem de erro:

Clique na hiperligação **Para obter assistência adicional, utilize o Centro de assistência Dell**.

A partir do menu Iniciar:

1. *No Windows Vista:*

- a. Clique em  **Programas**.
- b. Clique em **Impressoras Dell**.
- c. Clique em **Dell V305**.

No Windows XP e no Windows 2000:

Clique em **Iniciar**® **Programas** ou **Todos os programas**® **Impressoras Dell**® **Dell V305**.

2. Clique em **Centro de assistência Dell**.

É aberta a caixa de diálogo **Centro de assistência Dell**.

Sistema de gestão de tinta Dell

Sempre que for impresso um trabalho, é apresentado um ecrã de evolução da impressão que mostra a evolução do trabalho de impressão, bem como a quantidade de tinta restante e o número aproximado de páginas que o tinteiro consegue imprimir. O contador de páginas está oculto durante a impressão das primeiras 50 páginas de utilização do tinteiro, até os hábitos de impressão serem apreendidos e poder ser apresentada uma contagem mais precisa. O número de páginas restante é alterado em resultado do tipo de trabalho de impressão efectuado pela impressora.

Quando os níveis no tinteiro são baixos, é apresentado um **Aviso de pouca tinta** no ecrã quando tenta imprimir. Este aviso é apresentado sempre que imprimir e até instalar um novo tinteiro. Para mais informações, consulte [Substituir tinteiros](#).

Quando um ou ambos os tinteiros estiverem vazios, será apresentada a janela **Reservar tinteiro** no ecrã quando tentar imprimir. Se continuar a imprimir, o trabalho de impressão poderá não ser impresso como esperava.

Se o tinteiro de preto ficar sem tinta, poderá optar por imprimir a preto com o tinteiro de cores (Impressão a preto) seleccionando **Concluir impressão** antes de clicar no botão **Continuar a imprimir**. Se seleccionar **Concluir impressão** e clicar em **Continuar a imprimir**, será utilizada a opção Impressão a preto em todas as impressões a preto até o tinteiro de preto ser substituído ou a opção ser desmarcada em **Mais opções**, localizada no separador **Avançadas** das **Preferências de impressão**. A caixa de diálogo **Reservar tinteiro** não é novamente apresentada enquanto o tinteiro

com pouca tinta não for substituído. A caixa de verificação **Concluir impressão** é desmarcada automaticamente quando é instalado um tinteiro novo ou diferente.

Se o tinteiro de cores ficar sem tinta, poderá optar por imprimir os documentos a cinzento os documentos a cores, através da selecção de **Concluir impressão** antes de clicar no botão **Continuar a imprimir**. Se seleccionar **Concluir impressão** e clicar em **Continuar a imprimir**, todos os documentos de cores serão impressos a preto e branco até o tinteiro de cores ser substituído ou a opção ser desmarcada em **Mais opções**, localizada no separador **Avançadas** das **Preferências de impressão**. A caixa de diálogo **Reservar tinteiro** não é apresentada depois de o tinteiro com pouca tinta ser substituído. A caixa de verificação **Concluir impressão** é desmarcada automaticamente quando é instalado um tinteiro novo ou diferente.

Para ajustar as definições da funcionalidade Concluir impressão:

1. Clique no separador **Avançadas**.
2. Clique em **Mais opções**.
3. Na secção Concluir impressão, seleccione **Utilizar tinteiro de cores em todas as impressões a preto e branco** ou **Utilizar tinteiro de preto para imprimir a preto e branco** para activar ou desactivar estas funcionalidades.
4. Clique em **OK**.

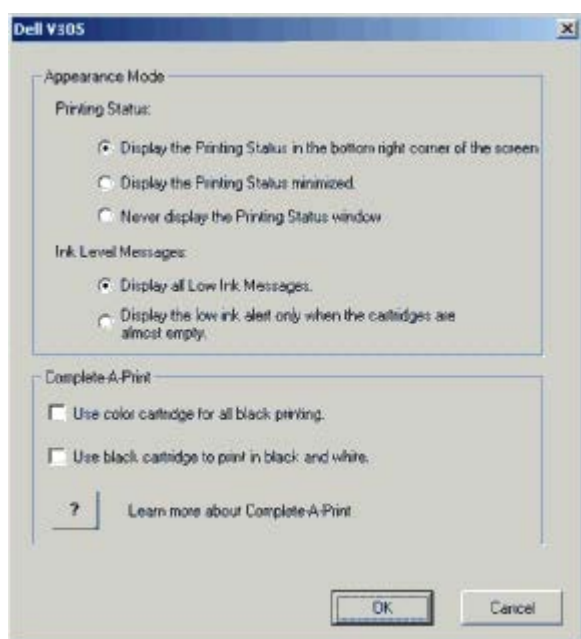

Utilizar o Gestor de cartões de memória

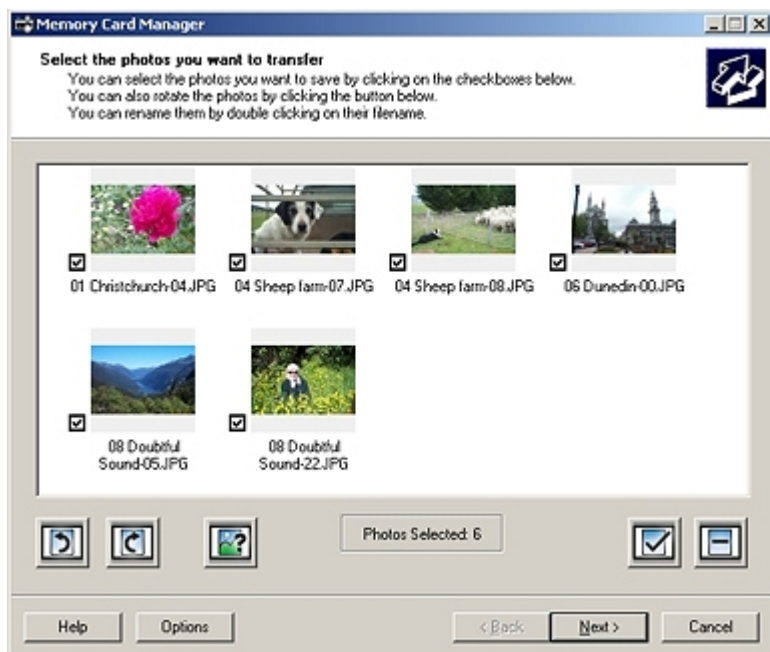

O Gestor de cartões de memória permite-lhe ver, gerir, editar, imprimir e guardar fotografias de um cartão de memória ou chave de memória USB para o computador.

Para iniciar o Gestor de cartões de memória:

1. Coloque um cartão de memória na ranhura de cartões de memória ou uma chave USB na porta PictBridge na parte da frente da impressora.

 **AVISO:** Não remova o cartão de memória ou chave USB, nem toque na impressora junto ao cartão de memória ou da chave USB quando estiver a ser efectuada uma leitura, gravação ou impressão a partir destes dispositivos. Os dados podem ficar danificados.

2. *No Windows Vista:*

- a. Clique em  **Programas**.
- b. Clique em **Dell Printers** (Impressoras Dell).
- c. Clique em **Dell V305**.

No Windows XP e 2000:

Clique em **Iniciar**® **Programas** ou **Todos os programas**® **Impressoras Dell**® **Dell V305**.

3. Selecciona **Activate Memory Card Manager** (Activar o Gestor de cartões de memória).

Remover e reinstalar o software

Se a impressora não funcionar correctamente ou se forem apresentadas mensagens de erro de comunicação quando utilizar a impressora, é possível remover e reinstalar o software da impressora.

1. *No Windows Vista:*

- a. Clique em  **Programas**.
- b. Clique em **Dell Printers** (Impressoras Dell).
- c. Clique em **Dell V305**.

No Windows XP e Windows 2000:

Clique em **Iniciar**® **Programas** ou **Todos os programas**® **Impressoras Dell**® **Dell V305**.

2. Clique em **Desinstalar Dell V305**.
3. Siga as instruções apresentadas no ecrã.
4. Reinicie o computador.
5. Coloque na unidade de CD-ROM o CD *Controladores e utilitários* e, em seguida, siga as instruções apresentadas no ecrã.

Se o ecrã de instalação não for apresentado:

- a. No *Windows Vista*, clique em  **Computador**.

No *Windows XP*, clique em **Iniciar** **O Meu Computador**.

No *Windows 2000*, faça duplo clique em **O Meu Computador** no ambiente de trabalho.

- b. Faça duplo clique no ícone da **unidade de CD-ROM** e, em seguida, faça duplo clique em **setup.exe**.
- c. Quando for apresentado o ecrã de instalação do software da impressora, clique em **Utilizar um cabo USB** ou **Utilizar uma rede sem fios**.
- d. Siga as instruções apresentadas no ecrã para concluir a instalação.

Instalar manualmente o Adobe® Photoshop® Album

1. Insira o CD *Drivers and Utilities* (Controladores e utilitários).
2. No *Windows Vista*, clique em  **Computador**.
No *Windows XP*, clique em **Iniciar** **O meu computador**.
No *Windows 2000*, faça duplo clique em **O meu computador** no ambiente de trabalho.
3. Faça duplo clique no ícone da **unidade de CD-ROM** e, em seguida, faça duplo clique na pasta **Adobe**.
4. Faça duplo clique em **Autoplay.exe**.
5. Siga as instruções apresentadas no ecrã para concluir a instalação.

Instalar o Controlador XPS opcional

O controlador XPS (XML Paper Specification) é um controlador de impressora opcional concebido para utilizar as funcionalidades avançadas de cores e gráficos do XPS disponíveis apenas para os utilizadores do *Windows Vista*. Para utilizar as funcionalidades do XPS, tem de instalar o controlador XPS como um controlador adicional depois de instalar a impressora.

 **NOTA:** Antes de instalar o controlador XPS, siga os passos no póster *Instalar a impressora* para instalar a impressora no computador.

 **NOTA:** Antes de instalar o controlador XPS, tem de instalar o Patch do Microsoft QFE e extrair os ficheiros do controlador a partir do CD *Drivers and Utilities* (Controladores e utilitários). Para instalar o patch, tem de ter privilégios de administrador no computador.

Para instalar o Patch do Microsoft QFE e extrair o controlador:

1. Insira o CD *Drivers and Utilities* (Controladores e utilitários) e, em seguida, clique em **Cancelar** quando for apresentado o Assistente de configuração.

2. Clique em  **Computador**.
3. Faça duplo clique no ícone da **unidade de CD-ROM** e, em seguida, faça duplo clique em **Drivers** (Controladores).
4. Faça duplo clique em **xps** e, em seguida, faça duplo clique em **setupxps**.

Os ficheiros do controlador XPS são copiados para o computador e todos os ficheiros necessários do Microsoft XPS são iniciados. Siga as instruções apresentadas no ecrã para concluir a instalação do patch.

Para instalar o controlador:

1. Clique em  **Painel de Controlo**.
2. Em **Hardware e som**, clique em **Impressora** e, em seguida, clique em **Adicionar uma impressora**.
3. A partir da caixa de diálogo **Adicionar impressora**, seleccione uma das seguintes opções:
 - Se estiver a utilizar uma ligação USB, certifique-se de que o cabo USB está ligado ao computador e à impressora e, em seguida, execute o seguinte procedimento:
 - a. Clique em **Adicionar uma impressora local**.
 - b. A partir do menu pendente **Utilizar uma porta existente**: seleccione **Porta de impressora virtual para USB** e, depois, clique em **Seguinte**.
 - Se estiver a utilizar uma ligação Ethernet ou sem fios, certifique-se de que a impressora está ligada à rede e, em seguida, execute o seguinte procedimento:
 - a. Clique em **Adicionar uma impressora de rede, sem fios ou Bluetooth**.
 - b. Seleccione a impressora a partir da lista.
 - c. Se a impressora não estiver na lista, clique em **A impressora que pretendo não se encontra listada**.
 - d. Seleccione **Adicionar uma impressora utilizando um endereço TCP/IP ou nome do anfitrião** e, depois, clique em **Seguinte**.
 - e. Para localizar o endereço IP da impressora, imprima uma Página de configuração da rede a partir do menu **Configuração da rede** no menu **Configuração** na impressora.
 - f. Escreva o endereço IP da impressora na caixa **Nome do anfitrião ou endereço IP:** e, depois, clique em **Seguinte**.
4. Clique em **Disco**.

É aberta a caixa de diálogo **Instalar a partir de disco**.
5. Clique em **Procurar** e, em seguida, navegue para os ficheiros do controlador XPS no computador:
 - a. Clique em **Computador** e, em seguida, faça duplo clique em **(C:)**.
 - b. Faça duplo clique em **Drivers** (Controladores) e, em seguida, faça duplo clique em **PRINTER** (Impressora).
 - c. Faça duplo clique na pasta com o número do modelo da impressora e, em seguida, faça duplo clique em **Drivers** (Controladores).
 - d. Faça duplo clique em **xps** e, em seguida, clique em **Open** (Abrir).
 - e. A partir da caixa de diálogo **Instalar a partir de disco**, clique em **OK**.
6. Clique em **Seguinte** nas duas caixas de diálogo seguintes.

Para mais informações sobre o controlador XPS, consulte o ficheiro **readme** (Leia-me) do XPS no CD *Drivers and Utilities* (Controladores e utilitários). O ficheiro está localizado na pasta **xps** juntamente com o ficheiro batch **setupxps** (D:\Drivers\xps\readme).

Acerca da impressora

• [Noções sobre as peças da impressora](#)

• [Noções sobre o Painel de controlo](#)

Noções sobre as peças da impressora

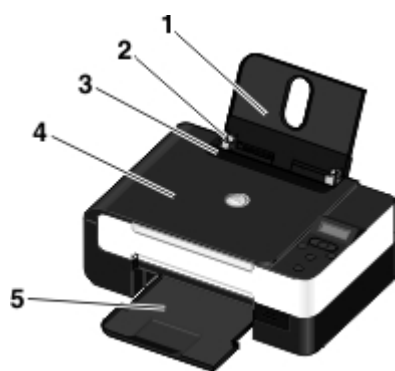

Número:	Peça:	Descrição:
1	Suporte do papel	Peça de suporte do papel carregado.
2	Guia do papel	Guia que ajuda a correcta alimentação de papel na impressora.
3	Protecção contra objectos estranhos	Peça que impede a queda de pequenos objectos estranhos no percurso do papel.
4	Tampa superior	Parte superior da impressora que mantém o documento ou a fotografia planos durante a digitalização.
5	Tabuleiro de saída do papel	Tabuleiro que suporta o papel à medida que sai da impressora.
6	Unidade base do digitalizador	Unidade que pode ser levantada para aceder aos tinteiros.
7	Suporte de tinteiros	Suporte dos dois tinteiros, um de tinta de cor e outro de tinta preta. Para mais informações, consulte Substituir tinteiros .
8	Etiqueta de encomenda de consumíveis	Para encomendar tinteiros ou papel, visite www.dell.com/supplies .
9	Ranhuras de cartões de memória	Ranhuras nas quais são inseridos os cartões de memória que contêm fotografias digitais.
10	Código de assistência rápida e número da Etiqueta de assistência	<ul style="list-style-type: none">• Identifique a impressora quando utilizar o site support.dell.com ou quando contactar o suporte técnico.• Introduza o Código de suporte rápido para encaminhar devidamente a chamada quando contactar o suporte técnico. <p>NOTA: O Código de suporte rápido não está disponível em todos os países.</p>
11	Etiqueta de endereço MAC	Identificar o endereço MAC (Media access control) da impressora. <p>NOTA: O seu modelo de impressora poderá não ter capacidade de rede sem fios e poderá não ter esta etiqueta.</p>

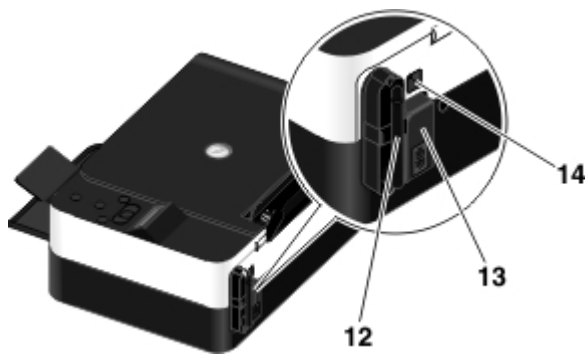

Número:	Peça:	Descrição:
12	Placa de rede interna Dell	Dispositivo de rede para configurar a impressora numa rede sem fios. NOTA: O seu modelo de impressora poderá não ter capacidade de rede sem fios e poderá não ter este dispositivo.
13	Conector de alimentação	Ranhura na qual é introduzido o cabo de alimentação. CUIDADO: Introduza o cabo de alimentação na impressora antes de o ligar à tomada.
14	Conector USB	Ranhura na qual é inserido o cabo USB (vendido em separado). A outra extremidade do cabo USB é ligada ao computador.

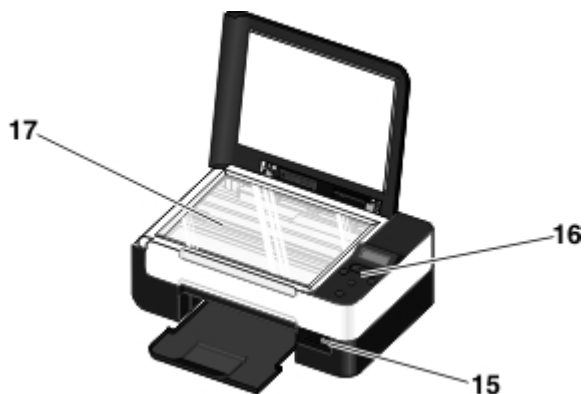

Número:	Peça:	Descrição:
15	porta PictBridge	A porta na qual é introduzido o conector de uma câmara digital compatível com PictBridge, placa Bluetooth™ ou chave USB.
16	Painel de controlo	Painel na impressora utilizado para controlar a cópia, digitalização e impressão. Para mais informações, consulte Noções sobre o Painel de controlo .
17	Vidro do digitalizador	Superfície na qual são colocados os documentos ou fotografias virados para baixo para a respectiva cópia ou digitalização.

Noções sobre o Painel de controlo

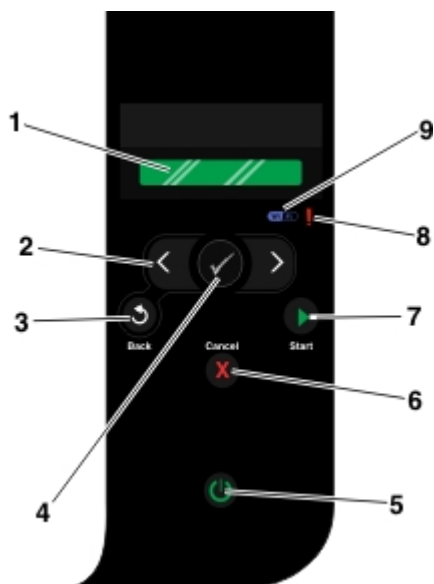

Número	Utilize:		Para:
1	Visor		Ver as opções de digitalização, cópia e impressão, bem como as mensagens de estado e de erro.
2	Botões de seta		<ul style="list-style-type: none"> • Percorrer os modos, menus e itens de menu. • Aumentar ou diminuir uma opção de valor numérico. • Percorrer as fotografias e os ficheiros do Microsoft® Office num cartão de memória ou câmara digital.
3	Botão Anterior		Regressar ao menu anterior.
4	Botão Seleccionar		<ul style="list-style-type: none"> • Aceder ao menu actualmente apresentado. • Seleccionar uma opção de menu. • Iniciar uma alimentação de papel ou ejeção de papel premindo o botão durante mais de três segundos.
5	Botão Alimentação		Ligar ou desligar a impressora. NOTA: Premir o botão de alimentação não desliga a impressora se estiver inserida uma câmara PictBridge com uma sessão activa na porta PictBridge.
6	Botão Cancelar		<ul style="list-style-type: none"> • Cancelar um trabalho de digitalização, impressão ou cópia em curso. • Sair de um menu sem guardar as alterações nas definições do menu.
7	Botão Iniciar		Iniciar uma cópia ou digitalização.
8	LED de erro		Verificar a existência de erros.
9	LED Wi-Fi		Verificar se o Wi-Fi está activado: <ul style="list-style-type: none"> • Desligado indica que a impressora não está ligada. • Cor-de-laranja indica que a impressora está pronta para a ligação sem fios, mas não ligada. • Cor-de-laranja intermitente indica que a impressora está configurada mas não consegue comunicar com a rede sem fios. • Azul indica que a impressora está ligada a uma rede sem fios.

Rede sem fios

- [Requisitos mínimos de instalação](#)
 - [Definições da rede sem fios](#)
 - [Encriptação sem fios](#)
 - [Utilizar um cabo USB para configurar a impressora numa rede sem fios \(recomendado para a maioria dos utilizadores\)](#)
 - [Utilizar o Wi-Fi Protected Setup para configurar a impressora numa rede sem fios \(só para utilizadores avançados\)](#)
 - [Alterar as definições de rede sem fios após a instalação](#)
-

Requisitos mínimos de instalação

 **NOTA:** Esta secção só é aplicável à impressora Dell V305w, equipada com uma placa de rede sem fios.

 **NOTA:** Para obter mais informações sobre redes sem fios, consulte o Manual de Funcionamento do router ou contacte a linha de ajuda do fabricante do router ou o seu fornecedor de Internet de banda larga.

- A impressora Dell™
 - Uma rede sem fios existente
 - O CD *Drivers and Utilities* (Controladores e Utilitários) fornecido com a impressora
 - Um computador com um dos seguintes sistemas operativos:
 - Windows Vista™
 - Microsoft® Windows® XP
 - Microsoft Windows 2000
-

Definições da rede sem fios

Poderão ser necessárias algumas definições de rede sem fios para configurar a placa instalada na impressora. Em seguida são apresentadas algumas das definições que poderão ser necessárias:

- Nome da rede, também conhecido como SSID (Service Set ID)
 - Tipo BSS (Basic Service Set) (o tipo de rede sem fios utilizada, Ad-Hoc ou Infra-estrutura)
 - Número do canal sem fios
 - Tipo de autenticação de rede e encriptação
 - Chaves de segurança
-

Encriptação sem fios

São suportados os seguintes tipos de segurança:

- Sem segurança
- WEP com chave de 64 ou 128 bits
- WPA com motor de encriptação TKIP de 128 bits
- WPA2 com motor de encriptação AES-CCMP de 128 bits

Uma chave pré-partilhada WPA (WiFi Protected Access) é semelhante a uma palavra-passe e tem de satisfazer os seguintes critérios:

- Se estiver a utilizar caracteres hexadecimais, as chaves válidas têm 64 caracteres.
- Se estiver a utilizar ASCII, as chaves válidas têm, pelo menos, 8 caracteres.

A rede sem fios poderá utilizar entre uma e quatro chaves WEP. Uma chave WEP é semelhante a uma palavra-passe e tem de cumprir os seguintes critérios:

- Se estiver a utilizar caracteres hexadecimais, as chaves válidas têm 10 ou 26 caracteres.
- Se estiver a utilizar ASCII, as chaves válidas têm 5 ou 13 caracteres.

Utilizar um cabo USB para configurar a impressora numa rede sem fios (recomendado para a maioria dos utilizadores)

Antes de configurar a impressora numa rede sem fios, certifique-se de que:

- A rede sem fios está configurada e a funcionar correctamente.
 - O computador que está a utilizar está ligado à mesma rede sem fios em que pretende configurar a impressora.
1. *Se estiver a utilizar a impressora com um computador Dell novo:* Ligue o cabo USB entre a porta situada na parte posterior da impressora e a porta situada na parte posterior do computador. Vá para [Passo 5](#).
 - Se estiver a utilizar a impressora com um computador existente:* Vá para o passo seguinte.
 2. Certifique-se de que o computador está ligado e, em seguida, insira o CD *Drivers and Utilities* (Controladores e utilitários).
 3. No ecrã **Welcome** (Bem-vindo), clique em **Next** (Seguinte).
 4. Seleccione **I Agree to the terms of this license agreement** (Concordo com os termos deste Contrato de Licença) e, depois, clique em **Next** (Seguinte).
 5. No ecrã **Select Connection Type** (Seleccionar tipo de ligação), seleccione **Wireless Connection** (Ligação sem fios).
 6. Clique em **Next** (Seguinte).
 7. Siga as instruções apresentadas no ecrã para concluir a configuração.

Utilizar o Wi-Fi Protected Setup para configurar a impressora numa rede sem fios (só para utilizadores avançados)

A Wi-Fi Protected Setup (WPS) só está disponível se estiver a utilizar um router compatível com WPS. Se não tiver a certeza de que o router é compatível com WPS, procure o logótipo da WPS no router.



Antes de iniciar a configuração compatível com WPS, tem de saber qual o endereço IP do router. Se não tiver a certeza quanto ao endereço IP do router, siga as instruções para [Utilizar um cabo USB para configurar a impressora numa rede sem fios \(recomendado para a maioria dos utilizadores\)](#).

NOTA: Se a segurança da rede sem fios estiver desactivada, certifique-se de que activa as definições de segurança antes de prosseguir com a configuração do WPS. (Consulte a documentação do fabricante do router sem fios.) Se não activar a segurança da rede sem fios, a configuração da impressora utilizando WPS poderá alterar as definições da rede sem fios. Em seguida, será necessário voltar a ligar o computador ao router com as novas definições de rede sem fios.

Utilizar o método por PIN

1. Se estiver a utilizar a impressora com um computador Dell novo: Ligue o cabo USB entre a porta situada na parte posterior da impressora e a porta situada na parte posterior do computador. Vá para [Passo 5](#).

Se estiver a utilizar a impressora com um computador existente: Vá para o passo seguinte.

2. Certifique-se de que o computador está ligado e, em seguida, insira o CD *Drivers and Utilities* (Controladores e utilitários).

3. No ecrã **Welcome** (Bem-vindo), clique em **Next** (Seguinte).

4. Seleccione **I Agree to the terms of this license agreement** (Concordo com os termos deste Contrato de Licença) e, depois, clique em **Next** (Seguinte).

5. No ecrã **Select Connection Type** (Seleccionar tipo de ligação), seleccione **Wireless Connection** (Ligação sem fios) e, depois, clique em **Next** (Seguinte).

6. Aguarde que seja apresentado o ecrã **Configure Wireless** (Configurar rede sem fios).



7. Num browser, escreva o endereço IP do router e prima **Enter**. Vá para a página Web da WPS.

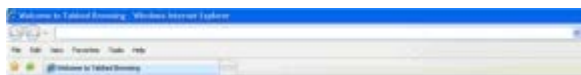

NOTA: Poderá ser solicitado que introduza o nome de utilizador e a palavra-passe. Se não tiver a certeza quanto ao nome de utilizador e palavra-passe, contacte a linha de ajuda do fabricante do router ou o seu fornecedor de serviços Internet.

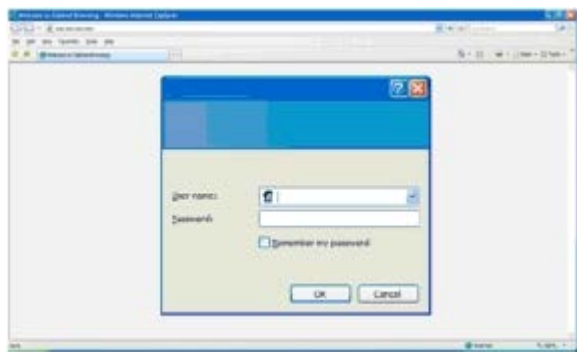

8. No painel de controlo da impressora, utilize o botão de seta para a esquerda ou para a direita ◀▶ para ir para Configurar e, em seguida, prima o botão **Seleccionar** ✓.
9. Utilize o botão de seta para a esquerda ou para a direita ◀▶ para ir para Configuração da rede e, em seguida, prima o botão **Seleccionar** ✓.
10. Utilize o botão de seta para a esquerda ou para a direita ◀▶ para ir para Wi-Fi Protected Setup e, em seguida, prima o botão **Seleccionar** ✓.
11. Utilize o botão de seta para a esquerda ou para a direita ◀▶ para ir para PIN e, em seguida, prima o botão **Seleccionar** ✓.
12. Prima o botão **Seleccionar** ✓ para continuar.



13. Escreva o PIN fornecido no painel de controlo da impressora no campo do PIN na página WPS do router ao fim de dois minutos.

Se a configuração for concluída com êxito, é apresentado Wi-Fi Protected Setup concluída com êxito no painel de controlo da impressora.

Verifique se o LED Wi-Fi da impressora fica azul. Para mais informações, consulte [LED Wi-Fi](#). Prossiga com [Passo 14](#).



Se a configuração não for concluída com êxito ou esgotar o tempo de espera, execute o [Passo 8](#) ao [Passo 13](#) novamente.

14. Feche a página WPS do router.
15. Siga as instruções apresentadas no ecrã para concluir a configuração.



Utilizar o método do botão de comando

1. Se estiver a utilizar a impressora com um computador Dell novo: Ligue o cabo USB entre a porta situada na parte posterior da impressora e a porta situada na parte posterior do computador. Vá para [Passo 5](#).

Se estiver a utilizar a impressora com um computador existente: Vá para o passo seguinte.

2. Certifique-se de que o computador está ligado e, em seguida, insira o CD *Drivers and Utilities* (Controladores e utilitários).
3. No ecrã **Welcome** (Bem-vindo), clique em **Next** (Seguinte).
4. Selecione **I Agree to the terms of this license agreement** (Concordo com os termos deste Contrato de Licença) e, depois, clique em **Next** (Seguinte).
5. No ecrã **Select Connection Type** (Selecionar tipo de ligação), selecione **Wireless Connection** (Ligação sem fios) e, depois, clique em **Next** (Seguinte).
6. Aguarde que seja apresentado o ecrã **Configure Wireless** (Configurar rede sem fios).



7. Num browser, escreva o endereço IP do router e prima **Enter**. Vá para a página Web da WPS.

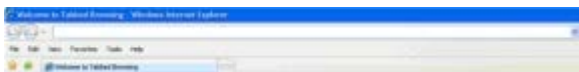

NOTA: Poderá ser solicitado que introduza o nome de utilizador e a palavra-passe. Se não tiver a certeza quanto ao nome de utilizador e palavra-passe, contacte a linha de ajuda do fabricante do router ou o seu fornecedor de serviços Internet.

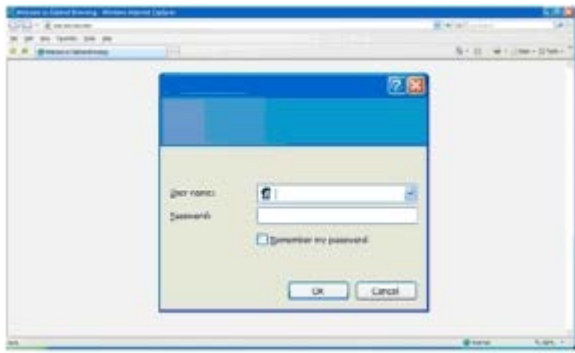

8. No painel de controlo da impressora, utilize o botão de seta para a esquerda ou para a direita ◀▶ para ir para Configurar e, em seguida, prima o botão **Seleccionar** ✓.
9. Utilize o botão de seta para a esquerda ou para a direita ◀▶ para ir para Configuração da rede e, em seguida, prima o botão **Seleccionar** ✓.
10. Utilize o botão de seta para a esquerda ou para a direita ◀▶ para ir para Wi-Fi Protected Setup e, em seguida, prima o botão **Seleccionar** ✓.
11. Utilize o botão de seta para a esquerda ou para a direita ◀▶ para ir para Botão de comando e, em seguida, prima o botão **Seleccionar** ✓.
12. Prima o botão **Seleccionar** ✓ para continuar.



13. Clique em **Botão de comando** na página WPS do router ao fim de dois minutos.

Se a configuração for concluída com êxito, é apresentado Wi-Fi Protected Setup concluída com êxito no painel de controlo da impressora.

Verifique se o LED Wi-Fi da impressora fica azul. Para mais informações, consulte [LED Wi-Fi](#). Prossiga com [Passo 14](#).



Se a configuração não for concluída com êxito ou esgotar o tempo de espera, execute o [Passo 8](#) ao [Passo 13](#) novamente.

14. Feche a página WPS do router.
15. Siga as instruções apresentadas no ecrã para concluir a configuração.



Com o Windows Vista

Para configurar a impressora na rede sem fios utilizando WPS, poderá utilizar o Windows Vista™ em vez dos métodos por botões de comando ou por PIN. Para mais informações sobre como utilizar o Windows Vista, consulte a documentação fornecida com o sistema operativo.

Alterar as definições de rede sem fios após a instalação

A configuração da impressora utilizando o Utilitário de configuração de rede sem fios implica ligar a impressora sem fios a um computador através de um cabo USB e iniciar o CD *Drivers and Utilities* (Controladores e utilitários).

Se necessitar de ajustar as definições da placa de rede sem fios após a instalação, o CD não será necessário. Inicie o Utilitário de configuração de rede sem fios.

Em Windows Vista:

1. Clique em  **Programas**.
2. Clique em **Impressoras Dell**.
3. Clique em **Dell V305**.
4. Clique em **Utilitário de configuração da rede sem fios Dell**.
5. Siga as instruções apresentadas no ecrã para alterar as definições de rede sem fios.



Em Windows XP e Windows 2000:

1. Clique em **Iniciar® Programas** ou **Todos os programas® Impressoras Dell® Dell V305**.
2. Clique em **Utilitário de configuração da rede sem fios Dell**.
3. Siga as instruções apresentadas no ecrã para alterar as definições de rede sem fios.

O Utilitário de configuração de rede sem fios guia-o pelo processo de configuração. O assistente pode detectar automaticamente as definições da rede sem fios ou permitir introduzir manualmente as definições da configuração da rede.

Noções sobre os menus do painel de controlo









- [Modo de cópia](#)
- [Modo de digitalização](#)
- [Modo de fotografia](#)
- [Modo PictBridge](#)
- [Modo Ficheiro do Office](#)
- [Modo Bluetooth](#)
- [Modo de configuração](#)
- [Modo de manutenção](#)

Quando premir os botões de **Seta**  , serão apresentados os seguintes modos. Quando for apresentado o modo pretendido, prima o botão **Iniciar**  para aceder aos menus.



Modo de cópia

Menu principal	Menu principal do modo
Copiar	Cópia a cores
	Cópias
	Qualidade
	Escuro
	Configurar papel
	Zoom
	Repetir imagem
	Ordenar
	N por página
	Tamanho original
	Tipo de original
	Copiar documento de ID

Para ver ou alterar as definições do menu Modo de cópia:

1. A partir do menu principal, utilize os botões de **Seta** para a esquerda e para a direita   para ir para **COPIAR**.
2. Prima o botão **Seleccionar** .
3. Utilize os botões de **Seta** para a esquerda e para a direita   até ser apresentado o cabeçalho pretendido no visor e, em seguida, prima o botão **Seleccionar** .
4. Utilize os botões de **Seta** para a esquerda e para a direita   para percorrer os itens de menu disponíveis.
5. Quando a definição pretendida for apresentada no visor, prima o botão **Seleccionar**  para guardá-la.

Item do menu	Definições
Copiar	

Cópia a cores	<ul style="list-style-type: none"> • *Cor • Preto
Cópias	1-99
Qualidade	<ul style="list-style-type: none"> • *Automática • Rascunho • Normal • Fotografia
Escuro	Prima o botão Seleccionar  e, em seguida, utilize os botões de Seta para a esquerda e para a direita  para ajustar a definição de brilho.
Configurar papel	<ul style="list-style-type: none"> • Tamanho do papel • Tipo de papel
Zoom	<ul style="list-style-type: none"> • 50% • *100% • 150% • 200% • % personalizada • Ajustar à página • Poster 2 x 2 • Poster 3 x 3 • Poster 4 x 4
Repetir imagem	<ul style="list-style-type: none"> • *1 por página • 4 por página • 9 por página • 16 por página
Ordenar	<ul style="list-style-type: none"> • *Desactivado • Activado
N por página	<ul style="list-style-type: none"> • *1 por página • 2 por página • 4 por página
Tamanho original	<ul style="list-style-type: none"> • *Automática • 8,5 x 11 pol. • 2,25 x 3,25 • 3 x 5 pol. • 3,5 x 5 pol. • 4 x 6 pol. • 4 x 8 pol. • 5 x 7 pol. • 8 x 10 pol. • L • 2L • Hagaki • A6 • A5 • B5 • A4 • 60x80 mm • 9x13 cm • 10x15 cm • 10x20 cm • 13x18 cm







	20x25 cm
Tipo de original	<ul style="list-style-type: none"> • *Texto/gráficos • Só texto • Fotografia
Copiar documento de ID	<p>Coloque o documento de identificação na parte superior esquerda do digitalizador e prima o botão de Seta > para continuar.</p> <p>NOTA: A opção Copiar documento de ID só é válida com Papel Letter ou A4.</p>
* Predefinição de fábrica	

Modo de digitalização

O menu Modo de digitalização só está disponível se a impressora for ligada a um computador ou a uma placa de rede.

Menu principal	Menu principal do modo
Digitalizar	Digitalizar a cores
	Digitalizar para o computador
	Digitalizar para a rede
	Digitalizar para dispositivo de memória
	Qualidade
	Tamanho original

Para ver ou alterar as definições do menu Modo de digitalização:

1. A partir do menu principal, utilize os botões de **Seta** para a esquerda e para a direita  para ir para DIGITALIZAR.
2. Prima o botão **Seleccionar** .
3. Utilize os botões de **Seta** para a esquerda e para a direita  até ser apresentado o cabeçalho pretendido no visor e, em seguida, prima o botão **Seleccionar** .
4. Utilize os botões de **Seta** para a esquerda e para a direita  para percorrer os itens de menu disponíveis.
5. Quando a definição pretendida for apresentada no visor, prima o botão **Seleccionar**  para guardá-la.

Item do menu Digitalizar	Definições
Digitalizar a cores	<ul style="list-style-type: none"> • *Cor • Preto
Digitalizar para o computador	Lista de aplicações
Digitalizar para a rede	Nome do PC
Digitalizar para dispositivo de memória	Coloque o documento no digitalizador e prima o botão de Seta para a direita >.
Qualidade	<ul style="list-style-type: none"> • *Automática • 75 ppp • 150 ppp • 300 ppp

	<ul style="list-style-type: none"> • 600 ppp • 1200 ppp
Tamanho original	<ul style="list-style-type: none"> • *Automática • 8,5 x 11 pol. • 2,25 x 3,25 • 3 x 5 pol. • 3,5 x 5 pol. • 4 x 6 pol. • 4 x 8 pol. • 5 x 7 pol. • 8 x 10 pol. • L • 2L • Hagaki • A6 • A5 • B5 • A4 • 60x80 mm • 9x13 cm • 10x15 cm • 10x20 cm • 13x18 cm • 20x25 cm
* Predefinição de fábrica	

Modo de fotografia

O Modo de fotografia só está disponível quando é inserido um cartão de memória na impressora ou se uma chave USB ou câmara digital compatível com PictBridge estiver ligada à porta PictBridge.



Menu principal	Menu principal do modo
Fotografia	Folha de prova
	Imprimir DPOF
	Fotografia a cores
	Aperfeiçoamento automático
	Guardar em
	Imprimir imagens
	Tamanho da fotografia
	Qualidade

Para ver ou alterar as definições do menu Modo de digitalização:

1. Coloque um cartão de memória nas ranhuras ou uma chave USB na porta PictBridge.



 **AVISO:** Não remova o cartão de memória ou chave USB, nem toque na impressora junto ao cartão de memória ou da chave USB quando estiver a ser efectuada uma leitura, gravação ou impressão a partir destes dispositivos. Os dados poderão ficar danificados.

2. Se o cartão de memória ou chave USB contiver apenas fotografias, a impressora muda automaticamente para o modo FOTOGRAFIA. Utilize os botões de **Seta** para a esquerda e para a direita  até ser apresentado o cabeçalho pretendido no visor e, em seguida, prima o botão **Seleccionar**.

Se o cartão de memória ou chave USB contiver documentos e fotografias, a impressora solicita os ficheiros a imprimir. Utilize os botões de **Seta** para a esquerda e para a direita  para ir para **Fotografias** e, em seguida, prima o botão **Seleccionar** .

3. Utilize os botões de **Seta** para a esquerda e para a direita  para percorrer os itens de menu disponíveis.





4. Quando a definição pretendida for apresentada no visor, prima o botão **Seleccionar**  para guardá-la.

Item do menu Fotografia	Definição
Folha de prova	<ul style="list-style-type: none"> • Imprimir folha de prova • Digitalizar folha de prova
Imprimir DPOF NOTA: Este item de menu só está disponível quando um cartão de memória com imagens <i>DPOF (Digital Print Order Format)</i> é inserido na impressora ou quando uma câmara digital compatível com PictBridge com imagens DPOF é ligada à porta PictBridge.	Prima o botão Iniciar  para imprimir todas as imagens DPOF num cartão de memória. Para mais informações, consulte Imprimir fotografias a partir de uma câmara compatível com PictBridge .
Fotografia a cores	<ul style="list-style-type: none"> • *Cor • Preto e branco • Sépia
Aperfeiçoamento automático	<ul style="list-style-type: none"> • *Desactivado • Activado
Guardar em	<ul style="list-style-type: none"> • Computador • Rede
Imprimir imagens	Prima o botão Seleccionar  para imprimir todas as imagens armazenadas num cartão de memória, chave USB ou câmara digital compatível com PictBridge.
Tamanho da fotografia	<ul style="list-style-type: none"> • *4 x 6 pol. • 5 x 7 pol. • 8 x 10 pol. • L • 2L • 6 x 8 cm • 10 x 15 cm • 13 x 18 cm • 8,5 x 11 pol. • A4 • A5 • B5 • A6 • Hagaki • Wallet • 3,5 x 5 pol.
Qualidade	<ul style="list-style-type: none"> • *Automática • Rascunho • Normal • Fotografia
* Predefinição de fábrica	

Modo PictBridge

A impressora muda automaticamente para o modo PictBridge ao ligar uma câmara compatível com PictBridge. É possível imprimir fotografias utilizando os controlos da câmara.

Menu principal	Menu principal do modo
PictBridge	Configurar papel
	Tamanho da fotografia
	Esquema
	Qualidade

1. Quando a impressora muda para o modo PictBridge, utilize os botões de **Seta** para a esquerda ou para a direita  até ser apresentado o cabeçalho pretendido no visor e, em seguida, prima o botão **Seleccionar** .
2. Utilize os botões de **Seta** para a esquerda e para a direita  para percorrer os itens de menu disponíveis.
3. Quando a definição pretendida for apresentada no visor, prima o botão **Seleccionar**  para guardá-la.

Item do menu PictBridge	Definições
Configurar papel	Prima o botão Seleccionar  para aceder ao menu Configurar papel.
Tamanho da fotografia	<ul style="list-style-type: none">• *4 x 6 pol.• Wallet• 3,5 x 5 pol.• 5 x 7 pol.• 8 x 10 pol.• 8,5 x 11 pol.• L• 2L• Hagaki• A6• A5• B5• A4• 60 x 80 mm• 9 x 13 cm• 10 x 15 cm• 13 x 18 cm• 20 x 25 cm
Esquema	<ul style="list-style-type: none">• *Automática• fotografias• 1 por página• 2 por página• 3 por página• 4 por página• 6 por página• 8 por página• 16 por página• 1 centrada
Qualidade	<ul style="list-style-type: none">• *Automática• Rascunho• Normal• Fotografia
* Predefinição de fábrica	

Modo Ficheiro do Office

O modo Ficheiro do Office só está disponível quando um cartão de memória ou uma chave USB com documentos é inserida na impressora ou quando a impressora está ligada a uma placa de rede interna configurada.

A impressora reconhece ficheiros com as seguintes extensões:



- .doc (Microsoft® Word)
- .xls (Microsoft Excel)
- .ppt (Microsoft PowerPoint®)
- .pdf (Adobe® Portable Document Format)
- .rtf (Rich Text Format)
- .docx (Microsoft Word Open Document Format)
- .xlsx (Microsoft Excel Open Document Format)
- .pptx (Microsoft PowerPoint Open Document Format)
- .wps (Microsoft Works)
- .wpd (Word Perfect)



 **NOTA:** Para utilizar os menus do **Modo Ficheiro do Office**, tem de ligar a impressora ao computador utilizando um cabo USB e instalar o software de impressora adequado no computador.



Para ver ou alterar as definições do menu **Modo Ficheiro do Office**:



1. Certifique-se de que a impressora está ligada ao computador e que está ligada.
2. Coloque um cartão de memória nas ranhuras ou uma chave USB na porta PictBridge.

 **AVISO:** Não remova o cartão de memória ou chave USB, nem toque na impressora junto ao cartão de memória ou da chave USB quando estiver a ser efectuada uma leitura, gravação ou impressão a partir destes dispositivos. Os dados poderão ficar danificados.

3. Se o cartão de memória ou chave USB contiver apenas documentos, o visor muda automaticamente para **FICHEIRO DO OFFICE**. Utilize os botões de **Seta** para a esquerda e para a direita  para percorrer os ficheiros e, em seguida, prima o botão **Seleccionar**  para imprimir.

Se o cartão de memória ou chave USB contiver documentos e fotografias, o visor solicita os ficheiros a imprimir. Utilize os botões de **Seta** para a esquerda e para a direita  para ir para **Documentos** e, em seguida, prima o botão **Seleccionar** .





4. Utilize os botões de **Seta** para a esquerda e para a direita  até ser apresentado o cabeçalho pretendido no visor e, em seguida, prima o botão **Seleccionar** .



Item do menu Ficheiro do Office	Definições
Seleccionar ficheiro	Utilize os botões de Seta para a esquerda e para a direita  para percorrer as pastas e os ficheiros do Office armazenados na chave USB ou cartão de memória. Prima o botão Seleccionar  para aceder ao conteúdo das pastas ou para seleccionar o ficheiro que pretende imprimir.

Modo Bluetooth

A impressora muda automaticamente para o modo Bluetooth ao inserir um adaptador Bluetooth™ (vendido em separado) na porta PictBridge.

Menu principal	Menu principal do modo
Bluetooth	Activar
	Detecção
	Nome da impressora
	Nível de segurança
	Palavra-passe

1. Utilize os botões de **Seta** para a esquerda e para a direita  até ser apresentado o cabeçalho pretendido no visor e, em seguida, prima o botão **Seleccionar** .
2. Utilize os botões de **Seta** para a esquerda e para a direita  para percorrer os itens de menu disponíveis.
3. Quando a definição pretendida for apresentada no visor, prima o botão **Seleccionar**  para guardá-la.







Item do menu Configuração	Definições
Activar	<ul style="list-style-type: none">• Desactivado• *Activado
Detecção	<ul style="list-style-type: none">• Desactivado• *Activado
Nome da impressora	O nome da impressora é apresentado no visor com o seguinte formato: DelIV305-etiqueta de assistência n°. NOTA: O nome é apresentado na lista de impressoras de dispositivos ligados ao computador utilizando a especificação sem fios <i>Bluetooth</i> .
Nível de segurança	<ul style="list-style-type: none">• Alto• *Baixo NOTA: O submenu Introduzir código-passe é apresentado se seleccionar Alto. Utilize os botões de Seta para a esquerda e para a direita  para percorrer os números 0-9 para cada dígito do código-passe. Prima o botão Seleccionar  para seleccionar um número para cada dígito.
Palavra-passe	O valor da palavra-passe actual é apresentado no visor. NOTA: A Palavra-passe só é apresentada no menu se o Nível de segurança for definido como Alto.
* Predefinição de fábrica	

Modo de configuração

Menu principal	Menu principal do modo
Configurar	Configurar papel
	Configurar dispositivo

Predefinições
Configuração da rede

Para aceder ao menu Modo de configuração:





1. A partir do menu principal, utilize os botões de **Seta** para a esquerda e para a direita  para ir para CONFIGURAR e, em seguida, prima o botão **Seleccionar** .
2. Utilize os botões de **Seta** para a esquerda e para a direita  até ser apresentado o cabeçalho pretendido no visor e, em seguida, prima o botão **Seleccionar** .
3. Utilize os botões de **Seta** para a esquerda e para a direita  para ir para os itens de menu disponíveis e, em seguida, prima o botão **Seleccionar**  para guardar as definições.





Item do menu Digitalizar	Definições
Configurar papel	<ul style="list-style-type: none"> • Tamanho do papel • Tipo de papel
Configurar dispositivo	<ul style="list-style-type: none"> • Idioma • País • Poupança de energia • Tempo limite da limpeza das definições
Predefinições	<ul style="list-style-type: none"> • Tamanho da impressão da fotografia • Predefinir
Configuração da rede	<ul style="list-style-type: none"> • Página de configuração da impressão • Configuração protegida Wi-Fi • Informações sobre a rede sem fios • Menu TCP/IP • Repor predefinições da placa de rede

Modo de manutenção

Menu principal	Menu principal do modo
Manutenção	Níveis de tinta
	Limpar tinteiros
	Alinhar tinteiros
	Imprimir página de teste

Para ver ou alterar as definições do menu Modo de manutenção:

1. A partir do menu principal, prima os botões de **Seta** para a esquerda e para a direita  para ir para MANUTENÇÃO.
2. Prima o botão **Seleccionar** .
3. Utilize os botões de **Seta** para a esquerda e para a direita  até ser apresentado o cabeçalho pretendido no visor e, em seguida, prima o botão **Seleccionar** .

Item do menu Manutenção	Definições
Níveis de tinta	Prima o botão Seleccionar  .
Limpar tinteiros	Prima o botão Seleccionar  .
Alinhar tinteiros	Prima o botão Seleccionar  .
Imprimir página de teste	Prima o botão Seleccionar  .

Rede unidade a unidade

- [Partilhar a impressora na rede](#)
- [Adicionar a impressora partilhada noutros computadores de rede](#)

Pode partilhar a impressora com outros utilizadores na rede através da partilha unidade a unidade. Ligue a impressora directamente a um computador (computador anfitrião) utilizando o cabo USB e permita que seja partilhada por toda a rede através da partilha unidade a unidade. Partilhar a impressora utilizando o computador pode diminuir a velocidade do computador.

Para partilhar a impressora:

1. Atribua um "nome de partilha" à impressora. Para mais informações, consulte [Partilhar a impressora na rede](#).
2. Configure os computadores de rede aos quais pretende ligar e utilizar a impressora partilhada. Para mais informações, consulte [Adicionar a impressora partilhada noutros computadores de rede](#).

Partilhar a impressora na rede

No computador anfitrião ou computador de rede ao qual a impressora está ligada directamente através de um cabo USB, partilhe a impressora.

no Windows Vista™:

1. Clique em  **Painel de Controlo**.
2. Clique em **Hardware e Som**.
3. Clique em **Impressoras**.
4. Clique com o botão direito do rato no ícone da impressora e seleccione **Partilhar**.
5. Clique em **Alterar opções de partilha**.
6. Clique em **Continuar**.
7. Clique em **Partilhar esta impressora** e atribua um nome à impressora.
8. Clique em **OK**.

No Windows® XP e Windows 2000:

1. *No Windows XP*, clique em **Iniciar® Definições® Painel de Controlo® Impressoras e Outro Hardware® Impressoras e Faxes**.

No Windows 2000, clique em **Iniciar® Definições® Impressoras**.

2. Clique com o botão direito do rato no ícone da impressora e seleccione **Partilhar**.
3. Clique em **Partilhar esta impressora** e atribua um nome à impressora.
4. Clique em **OK**.

Adicionar a impressora partilhada noutros computadores de rede

Para partilhar a impressora com outros computadores na rede, efectue os seguintes passos nos computadores cliente:

No Windows Vista:

1. Clique em  **Painel de Controlo**.
2. Clique em **Hardware e Som**.
3. Clique em **Impressoras**.
4. Clique em **Adicionar uma impressora**.
5. Clique em **Adicionar uma impressora de rede, sem fios ou Bluetooth**.
6. Para ligar manualmente a uma impressora partilhada, clique em **A impressora pretendida não está listada**.
7. A partir da caixa de diálogo **Localizar uma impressora pelo nome ou endereço TCP/IP**, clique em **Selecionar uma impressora partilhada pelo nome** e, em seguida, escreva o nome da partilha da impressora.

Para ver o nome do computador com o qual pretende partilhar a impressora, vá para o computador anfitrião.

- a. Clique em  **Painel de Controlo**.
 - b. Clique em **Sistema e Manutenção**.
 - c. Clique em **Sistema**.
8. Clique em **Seguinte**.
 9. Siga as instruções apresentadas no ecrã do computador para concluir a instalação.

No Windows XP e no Windows 2000:

1. *No Windows XP*, clique em **Iniciar**® **Definições**® **Painel de Controlo**® **Impressoras e Outro Hardware**® **Impressoras e Faxes**.

No Windows 2000, clique em **Iniciar**® **Definições**® **Impressoras**.

2. Clique em **Adicionar uma impressora**.
3. A partir da caixa de diálogo **Assistente para Adicionar Impressoras**, clique em **Seguinte**.
4. A partir da caixa de diálogo **Impressora de rede ou local**, clique em **Uma impressora de rede ou uma impressora ligada a outro computador**.
5. Clique em **Seguinte**.
6. A partir da caixa de diálogo **Especificar uma impressora**, clique em **Ligar a esta impressora** e, em seguida, introduza o nome da partilha da impressora.

Para ver o nome do computador com o qual pretende partilhar a impressora, vá para o computador anfitrião.

- a. *No Windows XP*, clique em **Iniciar**® **Definições**® **Painel de Controlo**® **Desempenho e Manutenção**® **Sistema**.
 - No Windows 2000*, clique em **Iniciar**® **Definições**® **Sistema**.
 - b. Na caixa de diálogo **Propriedades de sistema**, clique no separador **Nome do computador**.
7. Clique em **Seguinte**.
 8. Siga as instruções apresentadas no ecrã para concluir a instalação.

Colocar papel e originais

- [Colocar papel no suporte de papel](#)
- [Noções sobre o Sensor automático de tipo de papel](#)
- [Colocar documentos originais na unidade de digitalização](#)

Colocar papel no suporte de papel

1. Abra o papel em leque.



2. Coloque o papel no centro do suporte.

3. Ajuste as guias do papel para ficarem encostadas às margens do papel.

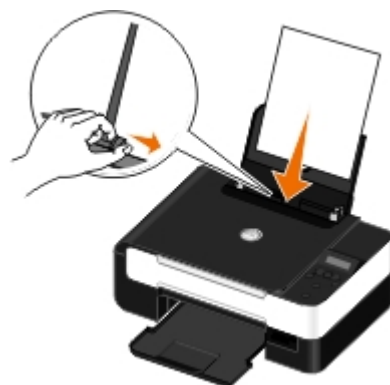





NOTA: Não puxe as duas guias do papel em simultâneo. Quando uma guia do papel é deslocada, a outra é ajustada em conformidade.

NOTA: Não force a entrada do papel na impressora. O papel deverá estar totalmente encostado na superfície do suporte e as margens devem estar encostadas às guias do papel.

Directrizes do suporte de impressão

Coloque até:	Certifique-se de que:
100 folhas de papel normal 	<ul style="list-style-type: none">• As guias do papel ficam encostadas às margens do papel.• Coloca o papel timbrado com o lado a imprimir virado para cima e a parte superior do papel timbrado a entrar primeiro na impressora.
25 folhas de papel mate	

<p>pesado</p>	<p>O lado de impressão do papel fica voltado para cima.</p> <ul style="list-style-type: none"> • As guias do papel ficam encostadas às margens do papel. • Selecciona a qualidade de impressão Automática, Normal ou Fotografia.
<p>20 folhas de papel de faixa</p> 	<ul style="list-style-type: none"> • Retira todo o papel do suporte do papel antes de carregar o papel de faixa. • Utiliza papel de faixa concebido para impressoras de jacto de tinta. • Coloca uma pilha de papel de faixa sobre ou atrás da impressora e coloca a primeira folha. • As guias do papel ficam encostadas às margens do papel. • Selecciona o tamanho do papel Faixa A4 ou Faixa Letter.
<p>10 envelopes</p>   	<ul style="list-style-type: none"> • O lado de impressão do envelope fica voltado para cima. • As guias do papel ficam encostadas às margens do envelope. • Imprime os envelopes com a orientação Horizontal. <p>NOTA: Se estiver a enviar por correio no Japão, o envelope pode ser impresso com a orientação Vertical com o selo no canto inferior direito ou com a orientação Horizontal com o selo no canto inferior esquerdo. Se estiver a enviar noutro país, imprima com a orientação Horizontal com o selo no canto superior esquerdo.</p> <ul style="list-style-type: none"> • Selecciona o tamanho de envelope correcto. Selecciona o maior tamanho seguinte se o tamanho exacto do envelope não estiver disponível e define as margens esquerda e direita para posicionar correctamente o envelope.
<p>25 folhas de etiquetas</p>	<ul style="list-style-type: none"> • O lado de impressão da folha de etiquetas fica voltado para cima. • As guias do papel ficam encostadas às margens da folha de etiquetas. • Selecciona a qualidade de impressão Automática, Normal ou Fotografia.
<p>25 cartões, fichas de índice, postais ou fotografias</p> 	<ul style="list-style-type: none"> • O lado de impressão dos cartões ficam voltados para cima. • As guias do papel ficam encostadas às margens dos cartões. • Selecciona a qualidade de impressão Automática, Normal ou Fotografia.
<p>25 folhas de papel fotográfico/brilhante</p>	<ul style="list-style-type: none"> • O lado de impressão do papel fica voltado para cima. • As guias do papel ficam encostadas às margens do papel.

	<ul style="list-style-type: none"> • Selecciona a qualidade de impressão Automática, Normal ou Fotografia.
10 estampagens	<ul style="list-style-type: none"> • Segue as instruções para colocação das folhas indicadas no pacote dos decalques. • O lado de impressão da transferência fica voltado para cima. • As guias do papel ficam encostadas às margens da transferência. • Selecciona a qualidade de impressão Automática, Normal ou Fotografia.
50 transparências	<ul style="list-style-type: none"> • O lado irregular da transparência fica voltado para cima. • As guias do papel ficam encostadas às margens das transparências.

Noções sobre o Sensor automático de tipo de papel

A impressora está equipada com um sensor automático de tipo de papel que detecta os seguintes tipos de suporte:

- Mate normal/pesado
- Transparência
- Fotográfico/brilhante

Se colocar um destes tipos de papel, a impressora detecta o tipo de papel e ajusta automaticamente as definições de Qualidade/Velocidade.

Tipo de papel	Definições de Qualidade/velocidade	
	Tinteiros de Preto e Cor Instalados	Tinteiros Fotográfico e de Cor Instalados
Mate normal/pesado	Normal	Fotografia
Transparência	Normal	Fotografia
Fotográfico/brilhante	Fotografia	Fotografia

 **NOTA:** A impressora não consegue detectar o tamanho do papel.

Para seleccionar o tamanho do papel:

1. Com o documento aberto, clique em **Ficheiro® Imprimir**.
É apresentada a caixa de diálogo **Imprimir**.
2. Clique em **Preferências**, **Propriedades**, **Opções** ou **Configurar** (consoante o programa ou sistema operativo).
É aberta a caixa de diálogo **Preferências de Impressão**.
3. No separador **Print Setup** (Configurar impressão), seleccione o tamanho do papel.
4. Clique em **OK**.

O sensor automático de tipo de papel está sempre activo, a menos que o desactive. Para desactivar o sensor automático de tipo de papel para um trabalho de impressão específico:

1. Com o documento aberto, clique em **Ficheiro® Imprimir**.
É apresentada a caixa de diálogo **Imprimir**.
2. Clique em **Preferências**, **Propriedades**, **Opções** ou **Configurar** (consoante o programa ou sistema operativo).
É aberta a caixa de diálogo **Preferências de Impressão**.

3. No separador **Print Setup** (Configurar impressão), seleccione o tipo do papel.
4. Clique em **OK**.

Para desactivar o sensor automático do tipo de papel para todos os trabalhos de impressão:

1. *No Windows Vista™:*
 - a. Clique em  **Painel de Controlo**.
 - b. Clique em **Hardware e Som**.
 - c. Clique em **Impressoras**.

No Windows® XP, clique em **Iniciar® Painel de Controlo® Impressoras e Outro Hardware® Impressoras e Faxes**.

No Windows 2000, clique em **Iniciar® Definições® Impressoras**.

2. Clique com o botão direito do rato no ícone da impressora.
3. Clique em **Printing Preferences** (Preferências de Impressão).
4. No separador **Print Setup** (Configurar impressão), seleccione o tipo do papel.
5. Clique em **OK**.

Colocar documentos originais na unidade de digitalização

1. Abra a tampa superior.



2. Coloque o documento virado para baixo sobre o vidro do digitalizador.

 **NOTA:** Certifique-se de que o canto superior esquerdo da parte frontal do item fica alinhado com a seta na impressora.



3. Feche a tampa superior.



Manutenção

- [Substituir tinteiros](#)
- [Alinhar os tinteiros](#)
- [Limpar os ejetores do tinteiro](#)
- [Limpar o exterior da impressora](#)
- [Alterar as predefinições do Painel de controlo](#)
- [Repor predefinições de fábrica](#)

⚠ CUIDADO: Antes de efectuar qualquer um dos procedimentos listados nesta secção, leia cuidadosamente as informações de segurança do *Manual do Proprietário*.

Os tinteiros Dell™ estão disponíveis apenas através da rede de distribuidores Dell. É possível encomendar mais tinteiros online em www.dell.com/supplies ou por telefone.

⚠ CUIDADO: Recomenda-se que utilize tinteiros Dell na impressora. A Dell não fornece nenhuma garantia para os problemas resultantes da utilização de acessórios, peças ou componentes que não sejam originais da Dell.

Substituir tinteiros

1. Ligue a impressora.
2. Levante a unidade base de digitalização.



O suporte do tinteiro desloca-se e pára na posição de carregamento, excepto se a impressora estiver ocupada.

3. Pressione a alavanca do tinteiro para levantar a tampa de cada tinteiro.



4. Remova os tinteiros antigos.

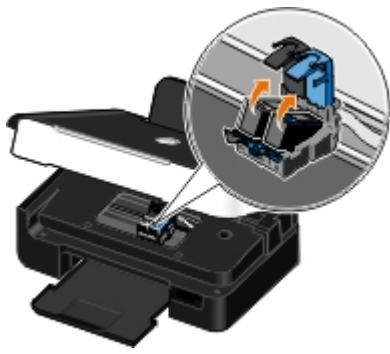

5. Guarde os tinteiros num contentor estanque ao ar como, por exemplo, a unidade de armazenamento que recebeu com o tinteiro fotográfico ou elimine-o da forma adequada.
6. Se estiver a instalar novos tinteiros, remova o autocolante e a fita transparente da parte de trás e do fundo de cada tinteiro.

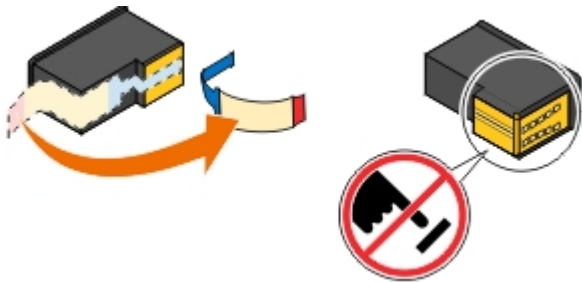

➡ **AVISO:** Não toque na área dos contactos dourados na parte lateral nem nos ejectores metálicos na parte inferior dos tinteiros.

7. Instale os novos tinteiros. Certifique-se de que o tinteiro de preto ou o tinteiro fotográfico estão bem fixos no suporte de tinteiro esquerdo e de que o tinteiro de cores está bem fixo no suporte de tinteiro direito.

🖋 **NOTA:** Para impressão normal, utilize um tinteiro de preto e um tinteiro de cores. Para impressão fotográfica, substitua o tinteiro de preto por um tinteiro fotográfico.

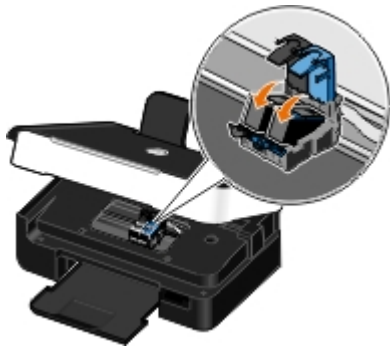

8. *Feche cada tampa.*







9. Baixe a unidade base de digitalização até esta estar totalmente fechada.



Alinhar os tinteiros

A impressora solicita automaticamente o alinhamento dos tinteiros quando estes são instalados ou substituídos. Também poderá ter de alinhar os tinteiros quando os caracteres não forem correctamente impressos, se estiverem desalinhados em relação à margem esquerda ou se as linhas rectas forem impressas onduladas.

Para alinhar os tinteiros a partir do painel da impressora:

1. Coloque papel normal. Para mais informações, consulte [Colocar papel no suporte de papel](#).
2. Utilize os botões de **Seta** para a esquerda e para a direita  para ir para **MANUTENÇÃO** e, em seguida, prima o botão **Seleccionar** .
3. Utilize os botões de **Seta** para a esquerda e para a direita  para ir para **Alinhar tinteiros** e, em seguida, prima o botão **Seleccionar** .

É impressa uma página de alinhamento. Os tinteiros serão alinhados quando a página for impressa. Poderá deitar fora a página de alinhamento quando o alinhamento for concluído.

Para alinhar os tinteiros a partir do software da impressora:

1. Coloque papel normal.
2. *no Windows Vista™:*
 - a. Clique em  **Painel de Controlo**.
 - b. Clique em **Hardware e Som**.
 - c. Clique em **Impressoras**.

*No Windows® XP, clique em **Iniciar® Painel de Controlo® Impressoras e Outro Hardware® Impressoras e Faxes**.*

*No Windows 2000, clique em **Iniciar® Definições® Impressoras**.*

3. Clique com o botão direito do rato no ícone **Dell V305**.
4. Clique em **Preferências de Impressão**.

É aberta a caixa de diálogo **Preferências de Impressão**.
5. Clique no separador **Maintenance** (Manutenção).
6. Clique em **Align Ink Cartridges** (Alinhar os tinteiros).
7. Clique em **Print** (Imprimir).





É impressa uma página de alinhamento. Os tinteiros serão alinhados quando a página for impressa. Poderá deitar fora a página de alinhamento quando o alinhamento for concluído.

Limpar os ejetores do tinteiro

Poderá ser necessário limpar os ejetores quando:

- Aparecerem linhas brancas em gráficos ou em áreas totalmente pretas.
- A impressão aparecer esborratada ou demasiado escura.
- As cores surgirem desvanecidas, não forem impressas ou não forem impressas correctamente.
- As linhas verticais aparentarem estar denteadas ou as margens parecerem irregulares.

Para limpar os ejetores do painel da impressora:

1. Coloque papel normal. Para mais informações, consulte [Colocar papel no suporte de papel](#).
2. Utilize os botões de **Seta** para a esquerda e para a direita  para ir para **MANUTENÇÃO** e, em seguida, prima o botão **Seleccionar** .
3. Utilize os botões de **Seta** para a esquerda e para a direita  para ir para **Limpar tinteiros** e, em seguida, prima o botão **Seleccionar** .

Para limpar os ejetores a partir do software da impressora:

1. Coloque papel normal.
2. *No Windows Vista:*
 - a. Clique em  **Painel de Controlo**.
 - b. Clique em **Hardware e Som**.
 - c. Clique em **Impressoras**.

No Windows XP, clique em **Iniciar**® **Painel de Controlo**® **Impressoras e Outro Hardware**® **Impressoras e Faxes**.

No Windows 2000, clique em **Iniciar**® **Definições**® **Impressoras**.

3. Clique com o botão direito do rato no ícone **Dell V305**.
4. Clique em **Preferências de Impressão**.

É aberta a caixa de diálogo **Preferências de Impressão**.

5. Clique no separador **Maintenance** (Manutenção).
6. Clique em **Clean Ink Cartridges** (Limpar tinteiros).

A página de limpeza é impressa.

7. Se a qualidade de impressão não melhorar, clique em **Clean Again** (Limpar novamente).
8. Imprima o documento novamente para verificar se a qualidade de impressão melhorou.

Se não estiver satisfeito com a qualidade de impressão, limpe os ejetores com um pano limpo e seco e, em seguida, imprima o documento novamente.

Limpar o exterior da impressora

1. Certifique-se de que a impressora está desligada e que o cabo de alimentação foi retirado da tomada.

 **CUIDADO:** Para evitar o risco de choque eléctrico, desligue o cabo de alimentação da tomada e desligue todos os cabos da parte posterior da impressora antes de continuar.

2. Remova o papel do suporte de papel e do tabuleiro de saída de papel.
3. Humedeça um pano limpo e que não largue fios.

 **AVISO:** Não utilize produtos de limpeza ou detergentes domésticos, uma vez que poderão danificar o acabamento da impressora.









4. Limpe apenas o exterior da impressora, certificando-se de que remove todos os resíduos de tinta acumulados no tabuleiro de saída de papel.

 **AVISO:** A utilização de um pano húmido para limpar o interior poderá provocar danos à impressora. Os danos causados à impressora devido ao não cumprimento das instruções de limpeza não são abrangidos pela garantia.

5. Certifique-se de que o suporte de papel e o tabuleiro de saída de papel estão secos antes de iniciar um novo trabalho de impressão.







Alterar as predefinições do Painel de controlo



Para alterar as predefinições no painel de controlo:

1. Ligue a impressora.
2. Altere as definições do painel de controlo.
3. Utilize os botões de **Seta** para a esquerda e para a direita  para ir para CONFIGURAR e, em seguida, prima o botão **Seleccionar** .
4. Utilize os botões de **Seta** para a esquerda e para a direita  para ir para Predefinições e, em seguida, prima o botão **Seleccionar** .
5. Utilize os botões de **Seta** para a esquerda e para a direita  para ir para Repor predefinições e, em seguida, prima o botão **Seleccionar** .
6. Utilize os botões de **Seta** para a esquerda e para a direita  para ir para Utilizar actual e, em seguida, prima o botão **Seleccionar** .

As definições actuais no painel de controlo são guardadas como novas predefinições.

Repor predefinições de fábrica

1. Ligue a impressora.
2. No painel de controlo, utilize os botões de **Seta** para a esquerda e para a direita  para ir para CONFIGURAR e, em seguida, prima o botão **Seleccionar** .
3. Utilize os botões de **Seta** para a esquerda e para a direita  para ir para Predefinições e, em seguida, prima o botão **Seleccionar** .
4. Utilize os botões de **Seta** para a esquerda e para a direita  para ir para Repor predefinições e, em seguida, prima o botão **Seleccionar** .

5. Utilize os botões de **Seta** para a esquerda e para a direita  para ir para Utilizar predefinição de fábrica e, em seguida, prima o botão **Seleccionar** .
6. Seleccione o idioma e o país correctos.

Imprimir

- [Imprimir documentos](#)
 - [Imprimir fotografias](#)
 - [Imprimir a partir de um dispositivo compatível com Bluetooth®](#)
 - [Imprimir envelopes](#)
 - [Imprimir mais do que uma página numa folha de papel](#)
 - [Imprimir uma imagem como um póster de várias páginas](#)
 - [Imprimir uma faixa](#)
 - [Imprimir cópias ordenadas de um documento](#)
 - [Imprimir um folheto](#)
 - [Agrupar um folheto](#)
 - [Impressão dos dois lados \(frente e verso\)](#)
 - [Cancelar um trabalho de impressão](#)
 - [Alterar predefinições das Preferências de impressão](#)
-

Imprimir documentos

1. Ligue o computador e a impressora e certifique-se de que estão ligados.
 2. Coloque o papel. Para mais informações, consulte [Colocar papel no suporte de papel](#).
 3. Com o documento aberto, clique em **Ficheiro® Imprimir**.
É apresentada a caixa de diálogo **Imprimir**.
 4. Clique em **Preferências**, **Propriedades**, **Opções** ou **Configurar** (consoante o programa ou sistema operativo).
É aberta a caixa de diálogo **Printing Preferences** (Preferências de Impressão).
 5. Nos separadores **Print Setup** (Configurar impressão) e **Advanced** (Avançadas), efectue as alterações necessárias ao documento.
 6. Depois de personalizar as definições, clique em **OK**.
É fechada a caixa de diálogo **Preferências de Impressão**.
 7. Clique em **OK** ou em **Imprimir**.
-

Imprimir fotografias

Imprimir fotografias

 **NOTA:** A Dell recomenda a utilização de um tinteiro de cor e de um tinteiro fotográfico para imprimir fotografias.

1. Ligue o computador e a impressora e certifique-se de que estão ligados.
2. Coloque o papel com o lado de impressão voltado para cima.

 **NOTA:** É aconselhável utilizar papel fotográfico/brilhante para imprimir fotografias.

3. Com o documento aberto, clique em **Ficheiro® Imprimir**.

É apresentada a caixa de diálogo **Imprimir**.

4. Clique em **Preferências, Propriedades, Opções** ou **Configurar** (consoante o programa ou sistema operativo).

É aberta a caixa de diálogo **Printing Preferences** (Preferências de Impressão).

5. No separador **Print Setup** (Configurar impressão), seleccione **Photo** (Fotografia) e, em seguida, seleccione as definições de dpi (ppp) da fotografia no menu pendente.

 **NOTA:** Para imprimir fotografias sem margens, clique na caixa de verificação **Borderless** (Sem margens) no separador **Print Setup** (Configurar impressão) e, em seguida, seleccione o tamanho de papel sem margens no menu pendente no separador **Advanced** (Avançadas). A impressão sem margens só está disponível quando utilizar papel fotográfico/brilhante. A impressão em papel sem ser fotográfico contém uma margem de 2 mm em todos os lados.

6. Nos separadores **Print Setup** (Configurar impressão) e **Advanced** (Avançadas), efectue as alterações necessárias ao documento.

7. Uma vez concluída a personalização das definições, clique em **OK**.

É fechada a caixa de diálogo **Printing Preferences** (Preferências de Impressão).

8. Clique em **OK** ou em **Imprimir**.

9. Retire cada fotografia à medida que sai da impressora para prevenir que as fotografias fiquem coladas umas às outras ou borratadas.

 **NOTA:** Antes de colocar as impressões num álbum de fotografias não adesivo ou numa moldura, permita que as impressões sequem integralmente (entre 12 e 24 horas, dependendo das condições do ambiente de secagem). Isto maximiza a duração das impressões.

Imprimir fotografias a partir de uma câmara compatível com PictBridge

A impressora suporta impressão a partir de uma câmara compatível com PictBridge.

1. Ligue a impressora.
2. Insira uma das extremidades do cabo USB na câmara.
3. Introduza a outra extremidade do cabo USB na porta PictBridge na parte da frente da impressora.

Consulte as instruções da câmara para seleccionar as definições de USB correctas e para obter informações sobre a ligação PictBridge e a sua utilização.





 **NOTA:** Quando a impressora não estiver ligada a um computador nem a uma câmara PictBridge, poderão não estar disponíveis algumas funcionalidades do painel da impressora. Estas funcionalidades ficam disponíveis depois de desligar a câmara compatível com PictBridge da impressora.

4. Ligue a câmara digital.

A impressora entra automaticamente no modo **PictBridge**.

5. Consulte as instruções da câmara para começar a imprimir fotografias.

 **AVISO:** Não retire o dispositivo compatível com PictBridge nem toque na impressora na área do cartão de memória ou do dispositivo compatível com PictBridge enquanto estiver a imprimir a partir de PictBridge. Os dados podem ficar danificados.

 **NOTA:** Se a câmara digital tiver selecções de modo USB para computador e impressora (PTP), utilize a selecção de modo USB da impressora (PTP) para impressão por PictBridge. Para obter mais informações, consulte a documentação da câmara.

Imprimir fotografias a partir do computador

1. Ligue o computador e a impressora e certifique-se de que estão ligados.
2. Coloque o papel. Para mais informações, consulte [Colocar papel no suporte de papel](#).
3. *No Windows Vista™:*

- a. Clique em  **Programas**.
- b. Clique em **Impressoras Dell**.
- c. Clique em **Dell V305**.

No Windows® XP e Windows 2000:

Clique em **Iniciar® Programas** ou **Todos os programas® Impressoras Dell® Dell V305**.

4. Selecciona **Dell Imaging Toolbox**.

É aberta a caixa de diálogo **Dell Imaging Toolbox**.

5. No ecrã **Página inicial**, clique em **O meu álbum de fotografias**.
6. No painel **Pastas**, abra a pasta que contém as fotografias.
7. Clique para seleccionar a fotografia ou fotografias que pretende imprimir.
8. Clique em **Impressões de fotografias**.
9. A partir das listas pendentes, seleccione as definições de qualidade de impressão, tamanho do papel e tipo de papel pretendidas.
10. Para seleccionar várias impressões de uma fotografia ou para seleccionar tamanhos de fotografia diferentes de 10 x 15 cm (4 x 6 pol.), seleccione as opções pretendidas na tabela. Utilize a lista pendente na última coluna para ver e seleccionar outros tamanhos.
11. Clique em **Imprimir agora**.

Imprimir fotografias sem margens

1. Ligue o computador e a impressora e certifique-se de que estão ligados.
2. Coloque o papel. Para mais informações, consulte [Colocar papel no suporte de papel](#).
3. *No Windows Vista:*
 - a. Clique em  **Programas**.

b. Clique em **Impressoras Dell**.

c. Clique em **Dell V305**.

No Windows XP e no Windows 2000:

Clique em **Iniciar® Programas** ou **Todos os programas® Impressoras Dell® Dell V305**.

4. Selecciona **Dell Imaging Toolbox**.

É aberta a caixa de diálogo **Dell Imaging Toolbox**.

5. No ecrã **Página inicial**, clique em **Imprimir fotografias sem margens**.

6. No painel **Pastas**, abra a pasta que contém as fotografias.

7. Clique para seleccionar a fotografia ou fotografias que pretende imprimir.

8. Clique em **Seguinte**.

9. A partir das listas pendentes, seleccione as definições de qualidade de impressão, tamanho do papel e tipo de papel pretendidas.

10. A partir da última coluna da tabela, seleccione o número de impressões pretendidas.

11. Clique em **Imprimir agora**.

Criar cartões fotográficos

1. Ligue o computador e a impressora e certifique-se de que estão ligados.

2. Coloque o papel. Para mais informações, consulte [Colocar papel no suporte de papel](#).

3. *No Windows Vista:*

a. Clique em  **Programas**.

b. Clique em **Impressoras Dell**.

c. Clique em **Dell V305**.

No Windows XP e no Windows 2000:

Clique em **Iniciar® Programas** ou **Todos os programas® Impressoras Dell® Dell V305**.

4. Selecciona **Dell Imaging Toolbox**.

É aberta a caixa de diálogo **Dell Imaging Toolbox**.

5. No ecrã **Página inicial**, clique em **Actividades**.

6. Clique em **Criar cartões fotográficos**.

7. No separador **Estilo**, clique para seleccionar um estilo para o cartão.

8. No separador **Fotografia**, abra a pasta que contém as fotografias.

9. Selecciona e arraste uma fotografia para o painel de pré-visualização no lado direito do ecrã.

10. Clique na área de texto para adicionar texto ao cartão fotográfico.

11. Depois de editar o texto, clique em **OK**.
 12. Se pretender criar outro cartão fotográfico utilizando um estilo diferente e/ou fotografia, clique em **Adicionar novo cartão** e repita o [Passo 7](#) ao [Passo 11](#).
 13. Se pretender imprimir o cartão fotográfico, seleccione **Imprimir cartão fotográfico** a partir do separador Partilhar.
 14. Seleccione a qualidade da cópia, tamanho do papel, tipo de papel e o número de cópias a imprimir.
 15. Clique em **Imprimir agora**.
 16. Se pretender enviar o cartão fotográfico por correio electrónico:
 - a. Clique em **Enviar cartão fotográfico por correio electrónico** a partir do separador Partilhar.
 - b. Na área **Qualidade e velocidade de envio** do ecrã, seleccione o tamanho da imagem.
 - c. Clique em **Criar mensagem de correio electrónico** para criar uma mensagem de correio electrónico com o cartão fotográfico anexado.
-

Imprimir a partir de um dispositivo compatível com Bluetooth®

- Esta impressora é compatível com a Especificação Bluetooth 2.0. Suporta os seguintes perfis: Impressão Object Push Profile (OPP), Serial Port Profile (SPP), Basic Print Profile (BPP) e PCL3. Contacte os fabricantes dos dispositivos compatíveis com Bluetooth (telemóvel ou PDA) para determinar a respectiva compatibilidade e interoperabilidade do hardware. Recomenda-se a utilização do firmware mais recente no dispositivo compatível com Bluetooth.
- Para imprimir documentos da Microsoft a partir do Windows® São necessários controladores e software adicionais de PDA Mobile/Pocket PC e de terceiros. Para mais informações sobre o software necessário, consulte a documentação relativa ao seu PDA.
- Antes de contactar a assistência a clientes da Dell, consulte a secção para obter informações sobre como configurar uma ligação com um dispositivo compatível com Bluetooth. Também poderá visitar o Web site de Suporte da Dell em support.dell.com. Este Web site contém a documentação mais recente. Certifique-se de que consulta a documentação fornecida com o dispositivo Bluetooth para obter instruções de instalação.

Configurar uma ligação entre a impressora e um dispositivo compatível com Bluetooth

 **NOTA:** A impressora não suporta a impressão de ficheiros a partir do computador utilizando uma ligação Bluetooth.

Se estiver a enviar um trabalho de impressão a partir do dispositivo Bluetooth pela primeira vez, terá de estabelecer uma ligação entre um dispositivo compatível com Bluetooth e a impressora. Terá de repetir a configuração se:

- As predefinições de fábrica da impressora forem repostas. Para mais informações, consulte [Repor predefinições de fábrica](#).
- Alterou o nível de segurança do Bluetooth ou a palavra-passe do Bluetooth. Para mais informações, consulte [Definir o nível de segurança do Bluetooth](#).
- O dispositivo compatível com Bluetooth que está a utilizar requerer que os utilizadores configurem uma ligação Bluetooth para cada trabalho de impressão. Consulte as instruções fornecidas com o dispositivo para obter informações sobre a impressão por Bluetooth.
- Tiver limpo o conteúdo da lista de dispositivos Bluetooth. Para mais informações, consulte [Modo Bluetooth](#).
- O nome do dispositivo Bluetooth que está a utilizar é eliminado automaticamente da lista de dispositivos Bluetooth.

Quando o nível de segurança Bluetooth está definido como Alto, a impressora guarda uma lista com um máximo de 8 dispositivos Bluetooth que tenham anteriormente estabelecido ligação com a impressora. Se já existirem 8 dispositivos na lista e, em seguida, necessitar de estabelecer ligação para outro dispositivo Bluetooth, o primeiro dispositivo é eliminado automaticamente da lista para que o novo dispositivo possa ser armazenado. Terá de repetir a configuração do dispositivo eliminado para conseguir enviar um trabalho de impressão para a impressora.







 **NOTA:** É necessário configurar uma ligação para cada dispositivo Bluetooth que seja utilizado para enviar um trabalho de impressão para a impressora.

Para configurar uma ligação entre a impressora e um dispositivo compatível com Bluetooth:

1. Ligue a impressora.
2. Introduza um adaptador USB Bluetooth na porta USB localizada na parte frontal da impressora.



 **NOTA:** Não é fornecido nenhum adaptador Bluetooth juntamente com a impressora.

3. Utilize os botões de **Seta** para a esquerda e para a direita  para ir para **BLUETOOTH** e, em seguida, prima o botão **Seleccionar** .
4. Utilize os botões de **Seta** para a esquerda e para a direita  para ir para **Detecção** e, em seguida, prima o botão **Seleccionar** .
5. Utilize os botões de **Seta** para a esquerda e para a direita  para ir para **Activo** e, em seguida, prima o botão **Seleccionar** .

A impressora está agora pronta para aceitar uma ligação a partir de um dispositivo compatível com Bluetooth.

6. Configure o dispositivo compatível com Bluetooth para estabelecer ligação com a impressora. Consulte as instruções fornecidas com o dispositivo para obter informações sobre a ligação Bluetooth.









 **NOTA:** Se o Nível de segurança do Bluetooth na impressora estiver definido como Alto, terá de introduzir uma palavra-passe. Para mais informações, consulte [Definir o nível de segurança do Bluetooth](#).

Definir o nível de segurança do Bluetooth

1. Ligue a impressora.
2. Insira um adaptador Bluetooth USB na porta USB.



NOTA: Não é fornecido nenhum adaptador Bluetooth juntamente com a impressora.

- Utilize os botões de **Seta** para a esquerda e para a direita  para ir para **BLUETOOTH** e, em seguida, prima o botão **Seleccionar** .
- Utilize os botões de **Seta** para a esquerda e para a direita  para ir para **Nível de segurança** e, em seguida, prima o botão **Seleccionar** .
- Utilize os botões de **Seta** para a esquerda e para a direita  para escolher um nível de segurança e, em seguida, prima o botão **Seleccionar** 
 - Selecione **Baixo** para permitir aos dispositivos Bluetooth ligar e enviar trabalhos de impressão para a impressora sem os utilizadores terem de introduzir uma palavra-passe.
 - Selecione **Alto** para requerer a introdução de uma palavra-passe numérica de quatro dígitos no dispositivo Bluetooth antes de ligar e enviar trabalhos de impressão para a impressora.
- O menu **Palavra-passe** é aberto no painel de controlo, caso defina o nível de segurança como **Alto**. Utilize o teclado para introduzir a palavra-passe de quatro dígitos e, em seguida, prima o botão **Seleccionar** .
- Utilize os botões de **Seta** para a esquerda e para a direita  para ir para **Sim** quando for solicitado que guarde a nova palavra-passe e, em seguida, prima o botão **Seleccionar** .

Imprimir a partir de um dispositivo compatível com Bluetooth

- Ligue a impressora.
- Insira um adaptador USB Bluetooth na porta USB.



NOTA: Não é fornecido nenhum adaptador Bluetooth juntamente com a impressora.

- Certifique-se de que o modo Bluetooth está ligado. Para mais informações, consulte [Modo Bluetooth](#).
- Certifique-se de que a impressora está configurada para receber ligações Bluetooth. Para mais informações, consulte [Configurar uma ligação entre a impressora e um dispositivo compatível com Bluetooth](#).

5. Configure o dispositivo Bluetooth para imprimir na impressora. Consulte as instruções fornecidas com o dispositivo para obter informações sobre a configuração da impressão por Bluetooth.
6. Consulte as instruções fornecidas com o dispositivo Bluetooth para iniciar a impressão.

 **NOTA:** Se o Nível de segurança do Bluetooth na impressora estiver definido como Alto, terá de introduzir uma palavra-passe. Para mais informações, consulte [Definir o nível de segurança do Bluetooth](#).

Imprimir envelopes

1. Ligue o computador e a impressora e certifique-se de que estão ligados.
2. Coloque o envelope com o lado de impressão virado para cima.



3. Com o documento aberto, clique em **Ficheiro® Imprimir**.

É apresentada a caixa de diálogo **Imprimir**.

4. Clique em **Preferências, Propriedades, Opções ou Configurar** (consoante o programa ou sistema operativo).

É aberta a caixa de diálogo **Preferências de impressão**.

5. No separador **Configurar impressão**, seleccione **Envelope** e, em seguida, seleccione o tamanho do envelope a partir do menu pendente **Tamanho de papel**.

 **NOTA:** Se estiver a enviar por correio no Japão, o envelope pode ser impresso com a orientação vertical com o selo no canto inferior direito ou com a orientação horizontal com o selo no canto inferior esquerdo. Se estiver a enviar noutro país, imprima com a orientação horizontal com o selo no canto superior esquerdo.

Se for enviar por correio no Japão, os envelopes poderão ser colocados de duas formas:

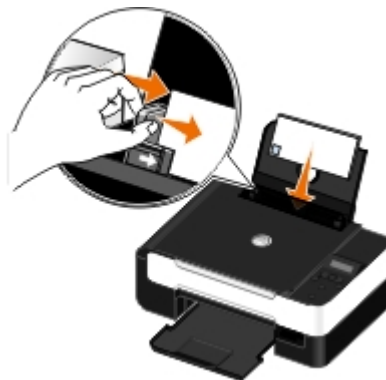

Se estiver a enviar por correio internacionalmente, coloque o envelope da seguinte forma:



6. No separador **Configurar impressão** e no separador **Avançadas**, efectue as alterações necessárias ao documento.
 7. Uma vez concluída a personalização das definições, clique em **OK**.
É fechada a caixa de diálogo **Preferências de Impressão**.
 8. Clique em **OK** ou em **Imprimir**.
-

Imprimir mais do que uma página numa folha de papel

1. Ligue o computador e a impressora e certifique-se de que estão ligados.
 2. Coloque o papel. Para mais informações, consulte [Colocar papel no suporte de papel](#).
 3. Com o documento aberto, clique em **Ficheiro® Imprimir**.
 4. Clique em **Preferências**, **Propriedades**, **Opções** ou **Configurar** (consoante o programa ou sistema operativo).
É aberta a caixa de diálogo **Preferências de impressão**.
 5. No separador **Avançadas**, seleccione **N por página** a partir da lista pendente **Esquema**.
 6. A partir da lista pendente **Páginas por folha**, seleccione o número de páginas que pretende imprimir numa folha.
 7. Seleccione a caixa de verificação **Imprimir contornos de página** se pretender contornos entre as páginas.
 8. No separador **Configurar impressão**, efectue todas as alterações adicionais ao documento.
 9. Depois de personalizar as definições, clique em **OK**.
É fechada a caixa de diálogo **Preferências de Impressão**.
 10. Clique em **OK** ou em **Imprimir**.
-

Imprimir uma imagem como um póster de várias páginas

1. Ligue o computador e a impressora e certifique-se de que estão ligados.
2. Coloque o papel. Para mais informações, consulte [Colocar papel no suporte de papel](#).
3. Com o documento aberto, clique em **Ficheiro® Imprimir**.
4. Clique em **Preferências**, **Propriedades**, **Opções** ou **Configurar** (consoante o programa ou sistema operativo).

É aberta a caixa de diálogo **Preferências de Impressão**.

5. No separador **Advanced** (Avançadas), seleccione **Poster** (Póster) na lista pendente **Layout** (Esquema).
6. Seleccione o tamanho do póster.
7. Nos separadores **Print Setup** (Configurar impressão) e **Advanced** (Avançadas), efectue alterações adicionais ao documento.
8. Depois de personalizar as definições, clique em **OK**.

É fechada a caixa de diálogo **Printing Preferences** (Preferências de Impressão).

9. Clique em **OK** ou em **Imprimir**.
-

Imprimir uma faixa

1. Ligue o computador e a impressora e certifique-se de que estão ligados.
2. Coloque o papel. Para mais informações, consulte [Colocar papel no suporte de papel](#).
3. Com o documento aberto, clique em **Ficheiro® Print**.
4. Clique em **Preferências**, **Propriedades**, **Opções** ou **Configurar** (consoante o programa ou sistema operativo).

É aberta a caixa de diálogo **Printing Preferences** (Preferências de Impressão).

5. No separador **Advanced** (Avançadas), seleccione **Banner** (Faixa) na lista pendente **Layout** (Esquema) e, em seguida, seleccione **Letter Banner** (Faixa Letter) ou **A4 Banner** (Faixa A4) na lista pendente **Banner Paper Size** (Tamanho do papel de faixa).
6. No separador **Print Setup** (Configurar impressão) e no separador **Advanced** (Avançadas), efectue alterações adicionais ao documento.
7. After customizing your settings, click **OK**.

É fechada a caixa de diálogo **Printing Preferences** (Preferências de Impressão).

8. Click **OK** or **Print**.



NOTA: Quando a impressora iniciar a impressão, aguarde até ver a extremidade superior da faixa a sair da impressora e, em seguida, desdobre cuidadosamente o papel até ao chão em frente da impressora.

Imprimir cópias ordenadas de um documento

1. Ligue o computador e a impressora e certifique-se de que estão ligados.
2. Coloque o papel. Para mais informações, consulte [Colocar papel no suporte de papel](#).
3. Com o documento aberto, clique em **Ficheiro® Imprimir**.

É apresentada a caixa de diálogo **Imprimir**.

4. Clique em **Preferências**, **Propriedades**, **Opções** ou **Configurar** (consoante o programa ou sistema operativo).

É aberta a caixa de diálogo **Printing Preferences** (Preferências de Impressão).

5. No separador **Print Setup** (Configurar impressão), especifique o número de cópias que pretende imprimir.

 **NOTA:** Tem de especificar mais do que uma cópia para activar a caixa de verificação **Collate Copies** (ordenar cópias).

6. Selecciona a caixa de verificação **Collate copies** (Ordenar cópias).
7. No separador **Print Setup** (Configurar impressão) e no separador **Advanced** (Avançadas), efectue alterações adicionais ao documento.
8. Depois de personalizar as definições, clique em **OK**.

É fechada a caixa de diálogo **Preferências de Impressão**.

9. Clique em **OK** ou em **Imprimir**.

Imprimir um folheto

Antes de alterar quaisquer definições das Preferências de impressão, tem de seleccionar o tamanho de papel correcto no programa. Poderá imprimir folhetos utilizando os seguintes tamanhos de papel:

- Letter
- A4

1. Coloque o papel. Para mais informações, consulte [Colocar papel no suporte de papel](#).
2. Com o documento aberto, clique em **Ficheiro® Imprimir**.
3. A partir da caixa de diálogo Imprimir, clique em **Propriedades**, **Preferências**, **Opções** ou **Configurar** (consoante o programa ou o sistema operativo).
4. Clique no separador **Avançadas**.
5. A partir do menu pendente **Esquema**, seleccione **Faixa**.
6. Se estiver a imprimir um folheto de grandes dimensões, seleccione um número de **Folhas por conjunto**.

 **NOTA:** Um conjunto é um número específico de folhas de papel dobradas em conjunto. Os conjuntos impressos são empilhados, uns sobre os outros, mantendo a ordem correcta das páginas. Os conjuntos empilhados podem ser encadernados para formarem um folheto. Quando imprimir em papel de alta gramagem, seleccione um número mais pequeno de **Folhas por conjunto**.

7. Clique em **OK** para fechar todas as caixas de diálogo do software da impressora que estejam abertas.
8. Imprima o documento.

 **NOTA:** Para obter ajuda para encadernar e agrupar o folheto, consulte [Agrupar um folheto](#).

Agrupar um folheto

1. Vire a pilha de papel impresso no tabuleiro de saída do papel.
2. Retire o primeiro conjunto da pilha, dobre-o ao meio e, em seguida, ponha-o de lado com a primeira página para baixo.
3. Retire o conjunto seguinte da pilha, dobre-o ao meio e, em seguida, coloque-o sobre o primeiro conjunto com a primeira página virada para baixo.



4. Empilhe o resto dos conjuntos com a primeira página para baixo, uns sobre os outros, até o folheto estar completo.
5. Encaderne os conjuntos para concluir o folheto.



Impressão dos dois lados (frente e verso)

A opção de frente verso manual permite imprimir o documento em ambos os lados do papel. A impressora imprime as páginas ímpares do documento na frente do papel. Coloque novamente o documento com o lado branco do papel voltado para cima e imprima as páginas ímpares do documento nos versos do papel.

1. Ligue o computador e a impressora e certifique-se de que estão ligados.
2. Coloque o papel. Para mais informações, consulte [Colocar papel no suporte de papel](#).
3. Com o documento aberto, clique em **Ficheiro® Imprimir**.
4. Clique em **Preferências, Propriedades, Opções ou Configurar** (consoante o programa ou sistema operativo).
5. Clique no separador **Avançadas** e, em seguida, seleccione a caixa de verificação **Impressão dos dois lados**.
6. Seleccione como pretende encadernar as páginas.
7. Depois de personalizar as definições, clique em **OK**.
É fechada a caixa de diálogo **Preferências de Impressão**.
8. Clique em **OK** ou em **Imprimir**.
9. Quando todas as páginas ímpares tiverem saído da impressora, siga as instruções apresentadas no ecrã do computador.

Cancelar um trabalho de impressão

Enviado a partir de um computador local

Existem duas formas de cancelar um trabalho de impressão enviado a partir de um computador ligado à impressora através de um cabo USB.

Na pasta **Impressoras**:

1. *no Windows Vista*:
 - a. Clique em  **Painel de Controlo**.

b. Clique em **Hardware e Som**.

c. Clique em **Impressoras**.

No Windows® XP, clique em **Iniciar** ® **Definições**® **Painel de Controlo**® **Impressoras e Outro Hardware**® **Impressoras e Faxes**.

No Windows 2000, clique em **Iniciar** ® **Definições**® **Impressoras**.

2. Clique com o botão direito do rato no ícone **Dell V305**.
3. Clique em **Abrir**.
4. Seleccione o trabalho que pretende cancelar na lista apresentada.
5. A partir do menu **Documento**, clique em **Cancelar**.

Na janela Printing Status (Estado da impressão):



A janela Printing Status (Estado da impressão) é aberta automaticamente na parte inferior direita do ecrã quando enviar um trabalho de impressão. Clique em **Cancel Printing** (Cancelar impressão) para cancelar o trabalho de impressão actual.

Na barra de tarefas:

1. Faça duplo clique no ícone da impressora na parte inferior direita do ecrã do computador ou na barra de tarefas.
2. Faça duplo clique no trabalho de impressão para pretende cancelar.
3. Clique em **Cancel** (Cancelar).

Enviado a partir de um dispositivo compatível com Bluetooth

A partir da impressora:

- Prima o botão **Cancelar**  para cancelar o trabalho de impressão e terminar a ligação Bluetooth.
- Prima o botão **Alimentação**  para cancelar o trabalho de impressão, terminar a ligação Bluetooth e desligar a impressora.

A partir de um dispositivo compatível com Bluetooth:

Consulte a documentação fornecida com o dispositivo para obter informações.

Enviado a partir de um computador através de uma rede sem fios

1. *No Windows Vista*:
 - a. Clique em ® **Painel de Controlo**.
 - b. Clique em **Hardware e Som**.
 - c. Clique em **Impressoras**.

No Windows XP, clique em **Iniciar** ® **Definições**® **Painel de Controlo**® **Impressoras e Outro Hardware**® **Impressoras e Faxes**.

No Windows 2000, clique em **Iniciar** ® **Definições**® **Impressoras**.

2. Clique com o botão direito do rato no ícone **Dell V305**.

3. Clique em **Abrir**.
 4. Selecciono o trabalho que pretende cancelar na lista apresentada.
 5. A partir do menu **Documento**, clique em **Cancelar**.
-

Alterar predefinições das Preferências de impressão

Quando enviar um documento ou fotografia para impressão, pode especificar várias definições como, por exemplo, imprimir em ambos os lados do papel, imprimir em qualidade superior ou inferior, imprimir apenas a preto e branco, etc. Se tiver definições preferenciais, poderá torná-las predefinições para que não tenha de especificar as preferências de impressão sempre que enviar um trabalho de impressão.

Para tornar as definições preferenciais as predefinições de impressão para a maioria dos programas, abra a caixa de diálogo Preferências de impressão a partir da pasta Impressoras.

1. *No Windows Vista:*
 - a. Clique em  **Painel de controlo**.
 - b. Clique em **Hardware e som**.
 - c. Clique em **Impressoras**.

No Windows XP, clique em **Iniciar**® **Definições**® **Painel de controlo**® **Impressoras e outro hardware**® **Impressoras e faxes**.

No Windows 2000, clique em **Iniciar**® **Definições**® **Impressoras**.

2. Clique com o botão direito do rato no ícone **Dell V305**.
3. Selecciono **Preferências de impressão**.
4. Altere as definições que pretende estabelecer como predefinições quando imprimir a partir da maioria dos programas.

No separador **Configurar impressão**, poderá:

- Alterar a qualidade de impressão predefinida para **Rascunho**, **Normal** ou **Fotografia**.
- Alterar o tipo de suporte e o tamanho do papel predefinidos.
- Tornar a impressão a preto e branco e sem margens a predefinição.
- Alterar a orientação predefinida.
- Alterar o número de cópias predefinido.

No separador **Avançadas**, poderá:

Especificar esquemas que pretende predefinir.

No separador **Manutenção**:

Não existem definições de impressão para predefinir a partir do separador **Manutenção**. A partir daqui, poderá:

- Instalar, limpar e alinhar tinteiros.
- Imprimir uma página de teste.
- Obter informações sobre a partilha da impressora numa rede.

Resolução de problemas

- [Problemas de configuração](#)
- [Problemas de cópia](#)
- [Mensagens de erro](#)
- [Problemas de digitalização](#)
- [Desencravar papel](#)
- [Problemas na rede](#)
- [Evitar Encravamentos e Falhas de Alimentação](#)
- [Problemas relacionados com o cartão de memória](#)
- [Problemas de papel](#)
- [Melhorar a qualidade de impressão](#)
- [Problemas de impressão](#)
- [Directrizes Gerais para Seleccionar ou Colocar Suportes de Impressão](#)

Se a impressora não funcionar, certifique-se de que a impressora está correctamente ligada a uma tomada eléctrica e a um computador, se o estiver a utilizar.

Para obter ajuda e consultar as informações mais recentes sobre como resolver problemas da impressora, visite <http://support.dell.com/support>.

Problemas de configuração

Problemas do computador

Verifique se a impressora é compatível com o computador.

A impressora suporta apenas o Windows Vista™, Windows® XP e Windows 2000.

O Windows ME, Windows 98 e Windows 95 não são suportados por esta impressora.

Certifique-se de que ligou a impressora e o computador.

Verificar o cabo USB.

- Certifique-se de que o cabo USB está firmemente ligado à impressora e ao computador.
- Encerre o computador, volte a ligar o cabo USB tal como mostra o poster *Instalar a Impressora* e, em seguida, reinicie o computador.

Se o ecrã de instalação do software não for apresentado automaticamente, instale o software manualmente.

1. Insira o CD *Drivers and Utilities* (Controladores e utilitários).
2. No Windows Vista, clique em  **Computador**.

No Windows XP, clique em **Iniciar® O meu computador**.

No Windows 2000, faça duplo clique em **O meu computador** no ambiente de trabalho.
3. Faça duplo clique no ícone da **unidade de CD-ROM** e, em seguida, faça duplo clique em **setup.exe**.

4. Quando for apresentado o ecrã de instalação do software da impressora, clique em **Utilizar um cabo USB** ou **Utilizar uma rede sem fios**.
5. Siga as instruções apresentadas no ecrã para concluir a instalação.

Determinar se o software da impressora foi instalado.

No Windows Vista:

1. Clique em  **Programas**.
2. Clique em **Impressoras Dell**.

No Windows XP e no Windows 2000:

Clique em **Iniciar**® **Programas** ou **Todos os programas**® **Impressoras Dell**® **Dell V305**.

Se a impressora não for apresentada na lista de impressoras, significa que o software da impressora não está instalado. Instale o software da impressora. Para mais informações, consulte [Remover e reinstalar o software](#).

Corrigir os problemas de comunicação entre a impressora e o computador.

- Remova o cabo USB da impressora e do computador. Volte a ligar o cabo USB à impressora e ao computador.
- Desligue a impressora. Desligue o cabo de alimentação da impressora da tomada. Volte a ligar o cabo de alimentação da impressora à tomada e ligue a impressora.
- Reinicie o computador.
- Se o problema persistir, substitua o cabo USB.

Estabelecer a impressora como impressora predefinida.

1. *No Windows Vista:*

- a. Clique em  **Painel de controlo**.
- b. Clique em **Hardware e som**.
- c. Clique em **Impressoras**.

*No Windows XP, clique em **Iniciar**® **Painel de controlo**® **Impressoras e outro hardware**® **Impressoras e faxes**.*

*No Windows 2000, clique em **Iniciar**® **Definições**® **Impressoras**.*

2. Clique com o botão direito do rato no ícone **Dell V305**.
3. Selecciona **Estabelecer como impressora predefinida**.

A impressora não imprime e os trabalhos de impressão estão bloqueados na fila de impressão.

Verifique se estão instaladas várias instâncias da impressora no computador.

1. *No Windows Vista:*

- a. Clique em  **Painel de controlo**.
- b. Clique em **Hardware e som**.
- c. Clique em **Impressoras**.

No *Windows XP*, clique em **Iniciar® Painel de controlo® Impressoras e outro hardware® Impressoras e faxes**.

No *Windows 2000*, clique em **Iniciar® Definições® Impressoras**.

2. Procure vários objectos para a impressora.
3. Imprima um trabalho em cada um destes objectos de impressão para averiguar qual a impressora activa.
4. Estabeleça esse objecto de impressão como impressora predefinida:
 - a. Clique com o botão direito do rato no ícone **Dell V305**.
 - b. Clique em **Estabelecer como impressora predefinida**.
5. Elimine as outras cópias do objecto impressora clicando com o botão direito do rato no nome da impressora e seleccionando **Eliminar**.

Para impedir a existência de várias instâncias na pasta **Impressoras**, certifique-se de que liga sempre o cabo USB na mesma porta USB originalmente utilizada para a impressora. Além disso, não instale várias vezes os controladores da impressora a partir do CD *Drivers and Utilities* (Controladores e utilitários).

Problemas da impressora

Certifique-se de que o cabo de alimentação da impressora está firmemente ligado à impressora e à tomada.

Determine se a impressora foi retida ou colocada em pausa.

1. No *Windows Vista*:
 - a. Clique em  **Painel de Controlo**.
 - b. Clique em **Hardware e Som**.
 - c. Clique em **Impressoras**.

No *Windows XP*, clique em **Iniciar® Painel de Controlo® Impressoras e Outro Hardware® Impressoras e Faxes**.

No *Windows 2000*, clique em **Iniciar® Definições® Impressoras**.

2. Clique com o botão direito do rato no ícone **Dell V305**.
3. Certifique-se de que a opção **Parar impressão** não está seleccionada. Se a opção **Parar impressão** estiver seleccionada, clique na mesma para a desmarcar.

Verifique se os indicadores luminosos da impressora estão intermitentes.

Para mais informações, consulte [Mensagens de erro](#).

Certifique-se de que instalou os tinteiros correctamente e que removeu o autocolante e a fita adesiva de cada um dos tinteiros.











Certifique-se de que colocou correctamente o papel.









Para mais informações, consulte [Colocar papel no suporte de papel](#).

Certifique-se de que a impressora não está ligada a uma câmara compatível com PictBridge.

Mensagens de erro

Para obter ajuda e consultar as informações mais recentes sobre como resolver problemas da impressora, visite <http://support.dell.com/support>.

Mensagem de erro:	O que indica:	Solução:
Computador não ligado	Tentativa de digitalizar ou imprimir ficheiros do Office a partir de um cartão de memória ou chave USB ou selecção da opção Guardar no computador quando a impressora não está ligada a um computador ou o computador não está ligado.	Certifique-se de que a impressora está ligada ao computador.
Esta função não é suportada através desta ligação de rede.	Tentativa de imprimir ficheiros do Office a partir de um cartão de memória ou chave USB quando a impressora está ligada a uma placa de rede e não directamente ao computador.	Ligue a impressora directamente a um computador.
Sem resposta	Tempo esgotado depois de o utilizador premir o botão Iniciar 	Prima o botão Cancelar 
Coloque papel e prima 	A impressora está sem papel.	Coloque papel na impressora e, em seguida, prima o botão Seleccionar  para continuar a imprimir. Para mais informações, consulte Colocar papel no suporte de papel .
Resolva o encravamento do suporte e prima 	O suporte da cabeça de impressão está encravado.	Desobstrua o caminho do suporte ou feche as tampas do suporte dos tinteiros e, em seguida, prima o botão Seleccionar  .
Resolva o encravamento de papel e prima 	Existe papel encravado na impressora.	Retire o papel encravado. Para mais informações, consulte Verifique se ocorreu um encravamento de papel .
Tampa aberta.	A unidade base de digitalização está aberta.	Feche a unidade base de digitalização.
Tamanho do papel O tamanho da fotografia é superior ao tamanho do papel. Prima  para seleccionar um novo tamanho de papel.	O tamanho de papel na impressora é inferior ao tamanho do papel seleccionado.	Altere o tamanho do papel para corresponder ao papel na impressora ou prima o botão Seleccionar  para continuar a imprimir.
Tamanho de papel não suportado	Foi iniciado um trabalho de impressão de fotografias e está seleccionado um tamanho de papel não suportado.	Prima o botão Anterior  para cancelar o trabalho e seleccione um novo tamanho de papel.
<ul style="list-style-type: none"> • Instale um tinteiro de preto ou de cores no lado esquerdo. • Instale um tinteiro de cores no lado direito. • Instale ambos os tinteiros. 	<p>Falta um tinteiro.</p> <p>É apresentado o símbolo ? para cada tinteiro em falta com uma mensagem abaixo do mesmo.</p>	Insira um tinteiro de preto ou fotográfico no suporte de tinteiro esquerdo e um tinteiro de cores no suporte direito. Para mais informações, consulte Substituir tinteiros .
<ul style="list-style-type: none"> • Pouca tinta preta. Encomende tinteiros em WWW.DELL.COM/SUPPLIES. Prima  para continuar. • Pouca tinta de cores. Encomende tinteiros em WWW.DELL.COM/SUPPLIES. 	O tinteiro tem pouca tinta.	Substitua o tinteiro. Para mais informações, consulte Substituir tinteiros .

<p>Prima  para continuar.</p> <ul style="list-style-type: none"> • Pouca tinta fotográfica. Encomende tinteiros em WWW.DELL.COM/SUPPLIES. Prima  para continuar. • Pouca tinta de preto e de cores. Encomende tinteiros em WWW.DELL.COM/SUPPLIES. Prima  para continuar. • Pouca tinta fotográfica e de cores. Encomende tinteiros em WWW.DELL.COM/SUPPLIES. Prima  para continuar. 		
<ul style="list-style-type: none"> • Erro do tinteiro esquerdo. Substitua o tinteiro. • Erro do tinteiro direito. Substitua o tinteiro. • Instale ambos os tinteiros. 	<p>Existe um tinteiro inválido.</p> <p>É apresentado o símbolo X para cada tinteiro inválido com uma mensagem abaixo do mesmo.</p>	<p>Substitua o tinteiro inválido. Para mais informações, consulte Substituir tinteiros.</p>
<p>Problema de alinhamento. Retire a fita dos tinteiros ou consulte a secção de resolução de problemas. Prima  para repetir.</p>	<p>A fita não foi removida dos tinteiros antes da respectiva instalação.</p>	<p>Retire a fita dos tinteiros. Para mais informações, consulte Substituir tinteiros.</p>
<p>Erro de tinteiro. Consulte o Manual do Utilizador.</p>	<p>Um ou ambos os tinteiros são inválidos.</p>	<p>Remova ambos os tinteiros e, em seguida, instale um de cada vez para determinar qual o inválido.</p>
<p>Problema no cartão de memória. Certifique-se de que não está danificado e que está correctamente inserido.</p>	<p>Um cartão de memória ou chave USB não foi inserido correctamente, está danificado, não funciona ou o formato não é suportado.</p>	<p>Retire o cartão de memória ou chave USB. Para mais informações, consulte a documentação fornecida juntamente com o dispositivo.</p>
<p>Dispositivo inválido. O dispositivo USB ligado não é suportado. Desligue-o e consulte o manual do utilizador.</p>	<p>O dispositivo ligado não é suportado ou a câmara digital compatível com PictBridge não está definido para o modo USB correcto.</p>	<p>Desligue o dispositivo ou verifique a configuração do modo USB. Para mais informações, consulte a documentação fornecida juntamente com a câmara digital.</p>
<p>Só é permitido um dispositivo ou cartão de memória. Remova todos os dispositivos ou cartões excepto um.</p>	<p>Está inserido mais de um cartão de memória ou dispositivo na impressora.</p>	<p>Retire todos os cartões de memória e dispositivos.</p>
<p>Desligue a câmara para utilizar outras funcionalidades da impressora.</p>	<p>Foi premido um botão não funcional enquanto a impressora está no modo PictBridge.</p>	<p>Remova a ligação PictBridge para utilizar a impressora para outras funções.</p>
<p>Coloque papel NORMAL 8,5x11" e prima . Em alternativa, coloque papel NORMAL A4 e prima .</p>	<p>Foi colocado um tipo de papel sem ser normal no suporte de papel ao tentar imprimir uma página de alinhamento, página de limpeza ou página de configuração de rede.</p>	<p>Coloque papel normal e, em seguida, prima o botão Seleccionar .</p>
<p>Folha de prova inválida. Imprima novamente a folha de prova e tente novamente.</p>	<p>A impressora detecta um código de barras inválido ou uma condição de erro.</p>	<p>Verifique a folha de prova ou imprima-a novamente. Para mais informações, consulte Imprimir fotografias utilizando uma folha de prova.</p>
<p>Não foi possível detectar uma folha de prova.</p>	<p>A impressora não conseguiu reconhecer a folha de prova, esta está inclinada ou não foi colocada correctamente no vidro do digitalizador.</p>	<p>Volte a imprimir a folha de prova e seleccione as opções ou coloque-a correctamente virada para baixo no vidro do digitalizador e digitalize-a novamente.</p>
<p>Não foi efectuada nenhuma selecção de esquema.</p>	<p>Foi seleccionada uma folha de prova a digitalizar sem opção de tamanho de papel ou fotografia.</p>	<p>Selecione uma opção de tamanho de papel ou fotografia na folha de prova e digitalize-a novamente.</p>

Só pode ser escolhida uma selecção de esquema de cada vez.	Foi seleccionada uma folha de prova a digitalizar sem opções de tamanho de papel ou várias fotografias.	Volte a imprimir a folha de prova, seleccione apenas uma opção de tamanho de papel ou fotografia e digitalize-a novamente.
Não foram seleccionadas imagens.	Foi seleccionada uma folha de prova a digitalizar sem imagens.	Selecione imagens na folha de prova e digitalize-a novamente.
Sem informações da folha de prova.	A folha de prova a digitalizar e as respectivas informações foram eliminadas ou removidas do cartão de memória.	Volte a imprimir a folha de prova, seleccione as opções e digitalize-a novamente.
Algumas fotografias foram removidas do cartão pelo computador.	Uma fotografia seleccionada pelo utilizador na folha de prova foi eliminada ou removida do cartão de memória.	Volte a imprimir a folha de prova, seleccione as opções e digitalize-a novamente.
Erro NNNN.	Se o visor indicar Erro seguido de um número de quatro dígitos, significa que ocorreu um erro avançado.	Contactar a Assistência a clientes. Para mais informações, vá para http://support.dell.com/support .

Desencravar papel

Encravamento de papel no percurso do papel

1. Puxe firmemente o papel para o remover. Se não conseguir chegar ao papel por estar demasiado longe dentro da impressora, levante a unidade base de digitalização para abrir a impressora.
2. Retire o papel.
3. Feche a unidade base de digitalização.
4. Reenvie o trabalho de impressão para imprimir as páginas em falta.

Papel encravado não visível

1. Desligue a impressora.
2. Levante a unidade base de digitalização.



3. Agarre no papel com firmeza e puxe-o lentamente para o retirar da impressora.
4. Feche a unidade base de digitalização.
5. Ligue a impressora e imprima o documento novamente.

Evitar Encravamentos e Falhas de Alimentação

É possível evitar a maioria dos encravamentos e falhas de alimentação observando as seguintes directrizes:

- Utilize suportes que respeitem as directrizes de suportes de impressão da impressora. Para mais informações,

consulte [Colocar papel no suporte de papel](#).

- Certifique-se de que o suporte é correctamente colocado no tabuleiros de entrada.
- Não sobrecarregue o tabuleiro de entrada.
- Não remova suportes do tabuleiro de entrada durante a impressão.
- Dobre, abra em leque e endireite o papel antes de o colocar no tabuleiro.
- Não utilize papel com falhas, húmido ou encaracolado.
- Oriente o suporte de acordo com as instruções da impressora.

Problemas de papel

Certifique-se de que colocou correctamente o papel.

Para mais informações, consulte [Colocar papel no suporte de papel](#).

Utilize apenas o papel recomendado para a sua impressora.

Para mais informações, consulte [Directrizes do suporte de impressão](#).

Coloque uma quantidade de papel inferior quando imprimir várias páginas.

Para mais informações, consulte [Directrizes do suporte de impressão](#).

Certifique-se de que o papel não está amarrotado, rasgado nem danificado.

Verifique se ocorreu um encravamento de papel.

Para mais informações, consulte [Desencravar papel](#).

Problemas de impressão

Verifique os níveis de tinta e instale novos tinteiros, se necessário.

Para mais informações, consulte [Substituir tinteiros](#).

Certifique-se de que remove as folhas individuais do tabuleiro de saída de papel.

Para evitar esborratar a tinta quando utilizar o seguinte tipo de suporte, retire as folhas à medida que forem saindo da impressora para permitir que sequem:

- Papel fotográfico/brilhante
- Transparências
- Etiquetas
- Envelopes
- Estampagens

Liberte recursos de memória no computador quando a velocidade de impressão for lenta.

- Feche todas as aplicações que não esteja a utilizar.
- Tente minimizar o número e o tamanho dos gráficos e imagens no documento.
- Considere a possibilidade de adquirir mais memória (RAM) para o computador.
- Remova os tipos de letra utilizados raramente do sistema.
- Desinstale e, em seguida, volte a instalar o software da impressora. Para mais informações, consulte [Remover e reinstalar o software](#).
- Seleccione uma qualidade de impressão inferior na caixa de diálogo Preferências de impressão.

Certifique-se de que colocou correctamente o papel.

Para mais informações, consulte [Colocar papel no suporte de papel](#).

Problemas de cópia

Verificar se existem indicadores luminosos intermitentes ou mensagens de erro na impressora.

Para mais informações, consulte [Mensagens de erro](#).

Certificar-se de que o vidro do digitalizador está limpo.

Limpe cuidadosamente o vidro do digitalizador com um pano húmido e limpo que não largue fios.

Remover os padrões de imagem de revistas e jornais.

1. *No Windows Vista:*

- a. Clique em  **Programas**.
- b. Clique em **Impressoras Dell**.
- c. Clique em **Dell V305**.

No Windows XP ou no Windows 2000:

Clique em **Iniciar**® **Programas** ou **Todos os programas**® **Impressoras Dell**® **Dell V305**.

2. Seleccione **Dell Imaging Toolbox**.

É aberta a caixa de diálogo **Dell Imaging Toolbox**.

3. No ecrã Página inicial, clique em **O meu álbum de fotografias**.

4. Clique em **Ficheiro**® **Abrir** para seleccionar a imagem que pretende editar.

5. Com uma imagem aberta, clique no separador **Avançadas**.

6. Clique em **Padrões de imagem**.

É apresentada a caixa de diálogo **Padrões de imagem**.

7. Seleccione **Remover padrões de imagens de revistas/jornais (limpar)**.

8. No menu pendente **Que padrões têm de ser removidos?**, seleccione um padrão consoante o item digitalizado.

9. Clique em **OK**.

Reduzir impurezas de fundo nos documentos digitalizados.

1. *No Windows Vista:*

- a. Clique em  **Programas**.
- b. Clique em **Impressoras Dell**.
- c. Clique em **Dell V305**.

No Windows XP ou no Windows 2000:

Clique em **Iniciar**® **Programas** ou **Todos os programas**® **Impressoras Dell**® **Dell V305**.

2. Selecciona **Dell Imaging Toolbox**.

É aberta a caixa de diálogo **Dell Imaging Toolbox**.

3. No ecrã Página inicial, clique em **O meu álbum de fotografias**.

4. Clique em **Ficheiro**® **Abrir** para seleccionar a imagem que pretende editar.

5. Com uma imagem aberta, clique no separador **Avançadas**.

6. Clique em **Padrões de imagem**.

É apresentada a caixa de diálogo **Padrões de imagem**.

7. Selecciona **Reduzir marcas de dispersão (impurezas de fundo) nos documentos a cores**.

8. Desloque o controlo de deslocamento da esquerda para a direita para ajustar a quantidade de impurezas de fundo no documento digitalizado.

9. Clique em **OK**.

Certifique-se de que o documento ou fotografia está colocado correctamente no vidro do digitalizador.

Para mais informações, consulte [Colocar documentos originais na unidade de digitalização](#).

Verificar os tamanhos de papel.

Certifique-se de que o tamanho de papel em utilização corresponde ao tamanho seleccionado no painel de controlo ou no **Dell Imaging Toolbox**.

Problemas de digitalização

Verificar se existem indicadores luminosos intermitentes e mensagens de erro na impressora.

Para mais informações, consulte [Mensagens de erro](#).

Verificar o cabo USB.

- Certifique-se de que o cabo USB está firmemente ligado à impressora e ao computador.
- Encerre o computador, volte a ligar o cabo USB tal como mostra o poster *Instalar a Impressora* e, em seguida, reinicie o computador.

Determinar se o software da impressora foi instalado.

No Windows Vista:

1. Clique em  **Programas**.
2. Clique em **Impressoras Dell**.

No Windows XP ou no Windows 2000:

Clique em **Iniciar**® **Programas** ou **Todos os programas**® **Impressoras Dell**® **Dell V305**.

Se a impressora não for apresentada na lista de impressoras, significa que o software da impressora não está instalado. Instale o software da impressora. Para mais informações, consulte [Remover e reinstalar o software](#).

Corrigir os problemas de comunicação entre a impressora e o computador.

- Retire e, em seguida, ligue novamente o cabo USB à impressora e ao computador.
- Desligue a impressora. Desligue o cabo de alimentação da impressora da tomada. Volte a ligar o cabo de alimentação da impressora à tomada e ligue a impressora.
- Reinicie o computador.

Alterar a resolução de digitalização para um valor inferior se a digitalização demorar muito tempo ou bloquear o computador.

1. *No Windows Vista:*

- a. Clique em  **Programas**.
- b. Clique em **Impressoras Dell**.
- c. Clique em **Dell V305**.

No Windows XP e no Windows 2000:

Clique em **Iniciar**® **Programas** ou **Todos os programas**® **Impressoras Dell**® **Dell V305**.

2. Selecciona **Dell Imaging Toolbox**.

É aberta a caixa de diálogo **Dell Imaging Toolbox**.

3. A partir do ecrã Página inicial, clique em **Digitalizar**.

A caixa de diálogo **O que está a digitalizar?** é aberta.

4. Clique em **Definições personalizadas**.

5. No menu pendente **Resolução de digitalização**, seleccione uma resolução de digitalização inferior.

6. Para estabelecer como predefinição para todos os trabalhos de digitalização, seleccione **Utilizar sempre estas definições ao digitalizar**.

7. Clique em **Iniciar** para começar a digitalizar ou clique em **Pré-visualizar** para pré-visualizar o documento ou a fotografia antes da digitalização.

Alterar a resolução de digitalização para um valor superior se a qualidade da imagem digitalizada for de baixa qualidade.

1. *No Windows Vista:*

- a. Clique em  **Programas**.
- b. Clique em **Impressoras Dell**.
- c. Clique em **Dell V305**.

No Windows XP e no Windows 2000:

Clique em **Iniciar**® **Programas** ou **Todos os programas**® **Impressoras Dell**® **Dell V305**.

2. Selecione **Dell Imaging Toolbox**.

É aberta a caixa de diálogo **Dell Imaging Toolbox**.

3. A partir do ecrã Página inicial, clique em **Digitalizar**.

A caixa de diálogo **O que está a digitalizar?** é aberta.

4. Clique em **Definições personalizadas**.

5. No menu pendente **Resolução de digitalização**, selecione uma resolução de digitalização superior.

6. Para estabelecer como predefinição para todos os trabalhos de digitalização, selecione **Utilizar sempre estas definições ao digitalizar**.

7. Clique em **Iniciar** para começar a digitalizar ou em **Pré-visualizar** para pré-visualizar o documento ou a fotografia antes da digitalização.

Remover padrões de imagem de revistas e jornais.

1. *No Windows Vista:*

- a. Clique em  **Programas**.
- b. Clique em **Impressoras Dell**.
- c. Clique em **Dell V305**.

No Windows XP ou no Windows 2000:

Clique em **Iniciar**® **Programas** ou **Todos os programas**® **Impressoras Dell**® **Dell V305**.

2. Selecione **Dell Imaging Toolbox**.

É aberta a caixa de diálogo **Dell Imaging Toolbox**.

3. No ecrã Página inicial, clique em **O meu álbum de fotografias**.

4. Clique em **Ficheiro**® **Abrir** para seleccionar a imagem que pretende editar.

5. Com uma imagem aberta, clique no separador **Avançadas**.

6. Clique em **Padrões de imagem**.

É apresentada a caixa de diálogo **Padrões de imagem**.

7. Selecione **Remover padrões de imagens de revistas/jornais (limpar)**.

8. No menu pendente **Que padrões têm de ser removidos?**, selecione um padrão consoante o item digitalizado.

9. Clique em **OK**.

Reduzir impurezas de fundo nos documentos digitalizados.

1. No *Windows Vista*:

- a. Clique em  **Programas**.
- b. Clique em **Impressoras Dell**.
- c. Clique em **Dell V305**.

No *Windows XP* ou no *Windows 2000*:

Clique em **Iniciar**® **Programas** ou **Todos os programas**® **Impressoras Dell**® **Dell V305**.

2. Seleccione **Dell Imaging Toolbox**.

É aberta a caixa de diálogo **Dell Imaging Toolbox**.

3. No ecrã Página inicial, clique em **O meu álbum de fotografias**.

4. Clique em **Ficheiro**® **Abrir** para seleccionar a imagem que pretende editar.

5. Com uma imagem aberta, clique no separador **Avançadas**.

6. Clique em **Padrões de imagem**.

É apresentada a caixa de diálogo **Padrões de imagem**.

7. Seleccione **Reduzir marcas de dispersão (impurezas de fundo) nos documentos a cores**.

8. Desloque o controlo de deslocamento da esquerda para a direita para ajustar a quantidade de impurezas de fundo no documento digitalizado.

9. Clique em **OK**.

Certifique-se de que o documento ou fotografia está colocado correctamente no vidro do digitalizador.

Para mais informações, consulte [Colocar documentos originais na unidade de digitalização](#).

Certificar-se de que o vidro do digitalizador está limpo.

Limpe cuidadosamente o vidro do digitalizador com um pano húmido e limpo que não largue pêlo.

Problemas na rede

Verifique a alimentação.

Certifique-se de que o indicador luminoso de alimentação da impressora está ligado.

Verifique o cabo.

- Certifique-se de que o cabo de alimentação está ligado à impressora e à tomada.
- Certifique-se de que o cabo USB não está ligado.

Verifique a ligação de rede.

- Certifique-se de que a impressora está ligada a uma ligação de rede em funcionamento.

- Certifique-se de que o computador está ligado a uma ligação de rede em funcionamento antes de enviar um trabalho de impressão.

Reinicie o computador.

Desligue e reinicie o computador.

Consulte a documentação da placa de rede para obter informações sobre a configuração e a utilização.

Problemas relacionados com o cartão de memória

Certifique-se de que o tipo de cartão de memória que está a utilizar pode ser utilizado pela impressora.

Para mais informações, consulte [Imprimir a partir de um cartão de memória ou chave USB](#).

Introduza apenas um cartão de cada vez.

Introduza totalmente o cartão de memória.

A impressora não consegue ler o conteúdo do cartão de memória se não for correctamente introduzido na ranhura para cartões de memória.

Quando imprimir imagens a partir de um cartão de memória, certifique-se de que o formato de ficheiro das imagens é suportado pela impressora.

Só as imagens no formato JPEG e num conjunto limitado de formatos TIFF poderão ser impressas directamente a partir do cartão de memória. Só são suportados formatos TIFF criados directamente a partir de câmaras digitais e não modificados por nenhuma aplicação. Se pretender imprimir fotografias armazenadas no cartão de memória num formato de ficheiro diferente, as fotografias terão de ser transferidas para o computador antes da impressão.

Certifique-se de que a impressora não está ligada a uma câmara compatível com PictBridge.

Para mais informações, consulte [Imprimir fotografias a partir de uma câmara compatível com PictBridge](#).

Melhorar a qualidade de impressão

Se não estiver satisfeito com a qualidade de impressão dos documentos, existem várias formas diferentes de melhorar a qualidade de impressão.

- Utilizar o papel adequado. Por exemplo, utilize Papel fotográfico de qualidade Dell™, se estiver a imprimir fotografias com um tinteiro de fotografia.
- Selecciona uma qualidade de impressão superior.

Para seleccionar uma qualidade de impressão superior:

1. Com o documento aberto, clique em **Ficheiro® Imprimir**.

É apresentada a caixa de diálogo **Imprimir**.

2. Clique em **Preferências**, **Propriedades**, **Opções** ou **Configurar** (consoante o programa ou sistema operativo).

É aberta a caixa de diálogo **Preferências de Impressão**.

3. No separador **Print Setup** (Configurar impressão), seleccione uma definição de qualidade superior.

4. Imprima o documento novamente.
5. Se a qualidade de impressão não melhorar, experimente alinhar ou limpar os tinteiros. Para mais informações, consulte [Alinhar os tinteiros](#) e [Limpar os ejectores do tinteiro](#).

Para obter soluções adicionais, vá para <http://support.dell.com/support>.

Directrizes Gerais para Seleccionar ou Colocar Suportes de Impressão

- Tente imprimir em papel húmido. enrolado, amarrado ou rasgado poderá provocar encravamentos de papel e uma fraca qualidade de impressão.
- Utilize papel de alta qualidade do tipo papel para fotocopiadora para obter uma melhor qualidade de impressão.
- Evite utilizar papel com letras gravadas, perfurações ou texturas que sejam demasiado lisas ou rugosas. Poderão ocorrer encravamentos de papel.
- Mantenha o papel na embalagem original antes de o utilizar. Coloque as resmas em paletas ou prateleiras, nunca no chão.
- Não coloque objectos pesados sobre as resmas dos suportes, ainda fechadas ou já abertas.
- Mantenha o papel afastado de humidade ou de outras condições que possam provocar amarrar ou encravar o papel.
- Guarde o papel não utilizado em abrigos com uma temperatura entre 15°C e 30°C. A humidade relativa deve situar-se entre os 10% e os 70%.
- Durante o armazenamento, deve utilizar uma embalagem à prova de humidade como, por exemplo, uma caixa ou saco de plástico, para impedir que a poeira e a humidade contaminem o papel.

Imprimir a partir de um cartão de memória ou chave USB

- [Imprimir fotografias](#)
- [Imprimir ficheiros do Office](#)

A maioria das câmaras digitais utiliza um cartão de memória para armazenar fotografias. A impressora suporta os seguintes cartões de memória:

- Compact Flash Type I e II
- Memory Stick
- Memory Stick PRO
- Memory Stick Duo (com adaptador)
- Mini SD (com adaptador)
- Microdrive
- Secure Digital
- MultiMedia Card
- Cartão xD-Picture

Os cartões de memória devem ser inseridos com a etiqueta virada para cima. O leitor de cartões tem duas ranhuras para acomodar estes cartões e um pequeno indicador luminoso que fica intermitente a indicar que o cartão está a ser lido ou a transmitir dados.

 **NOTA:** Não introduza mais de um cartão de memória ao mesmo tempo.

O conector utilizado para PictBridge também poderá ser utilizado para aceder a informações armazenadas em chaves USB.

 **AVISO:** Não remova o cartão de memória ou chave USB, nem toque na impressora junto ao cartão de memória ou da chave USB quando estiver a ser efectuada uma leitura, gravação ou impressão a partir destes dispositivos. Os dados poderão ficar danificados.

 **NOTA:** Não introduza uma chave USB se já estiver um cartão de memória colocado na impressora.

Ao introduzir um cartão de memória ou chave USB, a impressora muda automaticamente para o modo **Fotografia** se contiver apenas ficheiros de fotografia digitais. Se o cartão de memória ou chave USB tiver documentos e fotografias armazenados, a impressora solicita ao utilizador o ficheiro a imprimir. Para mais informações, consulte [Modo de fotografia](#).



 **NOTA:** A impressora suporta o formato de dados FAT32. Os ficheiros guardados em NTFS devem ser convertidos para o formato de dados FAT32 antes de colocados no cartão de memória ou chave USB e inseridos na impressora.



Imprimir fotografias

Guardar fotografias no computador

1. Insira o cartão de memória ou dispositivo de memória USB.

Se o cartão de memória ou chave USB contiver apenas fotografias, a impressora muda automaticamente para o modo FOTOGRAFIA.

Se o cartão de memória ou chave USB contiver documentos e fotografias, o visor solicitará os ficheiros a imprimir. Utilize os botões de **Seta** para a esquerda e para a direita  para ir para **Fotografias** e, em seguida, prima o botão **Seleccionar** .

- Utilize os botões de **Seta** para a esquerda e para a direita  para ir para **Guardar fotografias** e, em seguida, prima o botão **Seleccionar** .
- Prima o botão **Iniciar** .

O **Gestor de cartões de memória** é iniciado no computador.

- Siga as instruções apresentadas na caixa de diálogo **Gestor de cartões de memória** sobre como transferir as fotografias para o computador.

Imprimir fotografias a partir de CD ou dispositivo de memória flash

- Ligue o computador e a impressora e certifique-se de que estão ligados.
- Coloque o papel. Para mais informações, consulte [Colocar papel no suporte de papel](#).
- Insira um CD ou ligue um dispositivo de memória flash (como, por exemplo, uma unidade flash, cartão de memória ou câmara digital) ao computador e feche todas as caixas de diálogo do Windows apresentadas.
- No Windows Vista™:*

- Clique em  **Programas**.
- Clique em **Impressoras Dell**.
- Clique em **Dell V305**.

No Windows XP e no Windows 2000:

Clique em **Iniciar**® **Programas** ou **Todos os programas**® **Impressoras Dell**® **Dell V305**.

- Selecione **Dell Imaging Toolbox**.

É aberta a caixa de diálogo **Dell Imaging Toolbox**.

- No ecrã **Página inicial**, clique em **O meu álbum de fotografias**.
- No painel **Pastas**, vá para a unidade que contém o CD ou o dispositivo de memória flash e, em seguida, abra a pasta que contém as fotografias.

 **NOTA:** Se a unidade que contém o dispositivo de memória flash não for apresentado no painel **Pastas**, feche e volte a abrir o software e, em seguida, repita os passos 1 a 2.

São apresentadas miniaturas de todas as fotografias da pasta na área de pré-visualização.

- Clique para seleccionar a fotografia ou fotografias que pretende imprimir.
- Clique em **Impressões de fotografias**.
- A partir das listas pendentes, selecione as definições de qualidade de impressão, tamanho do papel e tipo de papel pretendidas.
- Para seleccionar várias impressões de uma fotografia ou para seleccionar tamanhos de fotografia diferentes de 10 x 15 cm (4 x 6 pol.), selecione as opções pretendidas na tabela. Utilize a lista pendente na última coluna para ver e seleccionar outros tamanhos.

 **NOTA:** Se pretender editar uma fotografia antes de imprimir, clique em **Editar fotografia** acima do painel de Pré-visualização. Selecione **Correcção automática com um clique**, **Redução automática do efeito**



olhos vermelhos ou **Correcção automática do brilho** para permitir ao software editar automaticamente as fotografias. Clique em **Mais ferramentas de retoque** para ir para a janela de edição de fotografias. Depois de concluir as edições, clique em **Apresentar com edições** no canto inferior direito para regressar à janela de impressão.



12. Clique em **Imprimir agora**.

Imprimir todas as fotografias

1. Insira o cartão de memória ou dispositivo de memória USB.

Se o cartão de memória ou chave USB contiver apenas fotografias, a impressora muda automaticamente para o modo **FOTOGRAFIA**.

Se o cartão de memória ou chave USB contiver documentos e fotografias, o visor solicitará os ficheiros a imprimir. Utilize os botões de **Seta** para a esquerda e para a direita  para ir para **Fotografias** e, em seguida, prima o botão **Seleccionar** .

2. Utilize os botões de **Seta** para a esquerda e para a direita  para ir para **Imprimir imagens** e, em seguida, prima duas vezes o botão **Seleccionar**  no painel de controlo.

A impressora imprime todas as fotografias no cartão de memória ou na chave USB.

 **NOTA:** Se pretender imprimir apenas algumas fotografias existentes num cartão de memória ou na chave USB, utilize uma folha de prova para seleccionar as fotografias a imprimir. Para mais informações, consulte [Imprimir fotografias utilizando uma folha de prova](#).

 **NOTA:** Só as imagens no formato JPEG e num conjunto limitado de formatos TIFF poderão ser impressas directamente a partir do cartão de memória ou da chave USB. Só são suportados formatos TIFF criados directamente a partir de câmaras digitais e não modificados por nenhuma aplicação. Se pretender imprimir fotografias armazenadas no cartão de memória ou na chave USB num formato de ficheiro diferente, as fotografias terão de ser transferidas para o computador antes da impressão. Para mais informações, consulte [Guardar fotografias no computador](#).

Imprimir fotografias a partir de uma câmara digital utilizando o DPOF

O DPOF (Digital Print Order Format) é uma funcionalidade disponível em algumas câmaras digitais, que permite armazenar informações sobre a definição de impressão num cartão de memória juntamente com as fotografias que pretende imprimir. A utilização de uma câmara digital compatível com DPOF permite especificar as fotografias no cartão de memória que devem ser impressas, o número de cópias a imprimir, entre outras definições de impressão. A impressora reconhece estas definições ao inserir o cartão de memória nas ranhuras para cartões de memória da impressora.

1. Coloque papel fotográfico/brilhante com o lado a imprimir voltado para cima.

 **NOTA:** Certifique-se de que o tamanho do papel colocado na impressora não é inferior ao tamanho especificado na selecção de DPOF.

2. Introduza o cartão de memória. A impressora muda automaticamente para o modo **FOTOGRAFIA**.

 **NOTA:** Não introduza mais de um cartão de memória ou chave USB ao mesmo tempo.

3. Utilize os botões de **Seta** para a esquerda ou para a direita  para ir para **Imprimir DPOF**.



4. Prima o botão **Iniciar** .

Imprimir fotografias utilizando uma folha de prova





1. Insira o cartão de memória ou dispositivo de memória USB.

Se o cartão de memória ou chave USB contiver apenas fotografias, a impressora muda automaticamente para o

modo FOTOGRAFIA.

Se o cartão de memória ou chave USB contiver documentos e fotografias, o visor solicitará os ficheiros a imprimir. Utilize os botões de **Seta** para a esquerda e para a direita  para ir para **Fotografias** e, em seguida, prima o botão **Seleccionar** .

 **NOTA:** Só é possível imprimir imagens nos formatos JPEG e TIFF directamente a partir do cartão de memória ou chave USB. Se pretender imprimir fotografias armazenadas no cartão de memória ou na chave USB num formato de ficheiro diferente, as fotografias terão de ser transferidas para o computador antes da impressão. Para mais informações, consulte [Guardar fotografias no computador](#).

- Utilize os botões de **Seta** para a esquerda e para a direita  para ir para **Folha de prova** e, em seguida, prima o botão **Seleccionar** .
- Utilize os botões de **Seta** para a esquerda e para a direita  para ir para **Imprimir folha de prova** e, em seguida, prima o botão **Seleccionar** .
- Utilize os botões de **Seta** para a esquerda e para a direita  para especificar as fotografias no cartão de memória ou chave USB a imprimir na folha de prova.

Pode optar entre as seguintes hipóteses	Para
Tudo	Imprimir todas as fotografias no cartão de memória ou chave USB na folha de prova.
Últimas 25	Imprimir as 25 fotografias mais recentes na folha de prova.
Intervalo de datas	Imprimir apenas fotografias criadas num determinado intervalo de datas.

- Prima o botão **Iniciar** .

A folha de prova é impressa.

- Siga as instruções na folha de prova para seleccionar as fotografias que pretende imprimir e para seleccionar um tipo de papel e esquema a utilizar.

Preencha o círculo com o ícone de redução do efeito olhos vermelhos abaixo de uma fotografia para reduzir o efeito olhos vermelhos na impressão.





 **NOTA:** Certifique-se de que preenche totalmente os círculos quando efectuar as selecções.

- Coloque a folha de prova virada para baixo no vidro do digitalizador. Para mais informações, consulte [Colocar documentos originais na unidade de digitalização](#).
- Coloque o papel. Para mais informações, consulte [Colocar papel no suporte de papel](#).

 **NOTA:** -se de que o tamanho do papel colocado na impressora corresponde ao tamanho de papel especificado na folha de prova.



 **NOTA:** Recomenda-se a utilização de papel fotográfico/brilhante para imprimir fotografias.

9. Utilize os botões de **Seta** para a esquerda e para a direita  para ir para Digitalizar folha de prova e, em seguida, prima o botão **Iniciar** .
-



Imprimir ficheiros do Office

1. Ligue o computador e a impressora e certifique-se de que estão ligados.
2. Coloque um cartão de memória numa ranhura ou uma chave USB na porta PictBridge.

Se o cartão de memória ou chave USB contiver apenas documentos, a impressora muda automaticamente para o modo FICHEIRO DO OFFICE.

Se o cartão de memória ou chave USB contiver documentos e fotografias, o visor solicitará os ficheiros a imprimir. Utilize os botões de **Seta** para a esquerda e para a direita  para ir para Documentos e, em seguida, prima o botão **Seleccionar** .

Para obter informações sobre os tipos de ficheiro suportados pela impressora, consulte [Modo Ficheiro do Office](#).

3. Utilize os botões de **Seta** para a esquerda e para a direita  para ir para o ficheiro que pretende imprimir.
4. Prima o botão **Iniciar** .

Especificações

- [Descrição geral](#)
- [Especificações ambientais](#)
- [Consumo e requisitos de energia](#)
- [Capacidades do Modo de impressão e digitalização](#)
- [Suporte de sistemas operativos](#)
- [Requisitos e especificações da memória](#)
- [Tamanhos e tipos de suporte](#)
- [Cabos](#)

Descrição geral

Memória	<ul style="list-style-type: none">32 MB de SDRAM4 MB de memória FLASH
Capacidade de ligação	USB 2.0 de alta velocidade
Ciclo de operação (média)	3.000 páginas por mês
Duração da impressora	<ul style="list-style-type: none">Impressora: 12.000 páginasDigitalizador: 12.000 digitalizações

Especificações ambientais

Temperatura/Humidade relativa

Condições	Temperatura	Humidade relativa (sem condensação)
Utilização	60° a 90° F	40 a 80%
Armazenamento	34° a 140° F	5 a 80%
Envio	-40° a 140° F	5 a 100%

Consumo e requisitos de energia

Entrada CA classificada	100 a 240 V
Frequência classificada	50 Hz / 60 Hz
Entrada CA mínima	90 VCA
Entrada CA máxima	255 VCA
Entrada de corrente máxima	0,6 A
Consumo de energia médio	

Modo de espera	11 W
Modo operacional	22,5 W

Capacidades do Modo de impressão e digitalização

A impressora tem capacidade para efectuar digitalizações entre 72 e 19.200 ppp. Apesar de a impressora ter esta capacidade, a Dell™ recomenda que utilize as resoluções predefinidas.

Resolução de impressão e de digitalização	Resolução de digitalização	Resolução de impressão	
		Papel fotográfico/brilhante	Outros suportes de impressão
Rascunho	150 x 150 ppp	600 x 600 ppp	300 x 600 ppp
Normal	300 x 300 ppp	1200 x 1200 ppp	600 x 600 ppp
Fotografia	600 x 600 ppp (digitalização fotográfica e monocromática) 300 x 300 ppp (digitalização a cores)	4800 x 1200 ppp	1200 x 1200 ppp

Suporte de sistemas operativos

A impressora suporta:

- Windows Vista™
- Microsoft® Windows® XP Professional x64
- Microsoft Windows XP
- Microsoft Windows 2000

Requisitos e especificações da memória

O sistema operativo tem de cumprir os requisitos de sistema mínimos.

Sistema operativo	Velocidade do processador (MHz)	RAM (MB)	Disco rígido (MB)
Windows Vista	AMD Athlon 3400+ 2,19 GHz	256	800
Microsoft Windows XP Professional x64	AMD Athlon 3400+ 2,19 GHz	256	800
Microsoft Windows XP	Pentium II 300	256	800
Microsoft Windows 2000	Pentium II 233	128	800

Tamanhos e tipos de suporte

Tipo de suporte:	Tamanhos suportados:	Coloque até:
Papel normal ou papel revestido	<ul style="list-style-type: none"> • Letter: 8.5 x 11 polegadas (216 x 279 mm) • A4: 8.27 x 11,69 polegadas (210 x 297 mm) • Legal: 8.5 x 14 polegadas (216 x 355,6 mm) 	100 folhas

Papel de faixa	<ul style="list-style-type: none"> • Faixa A4 • Faixa Letter 	20 folhas
Envelopes	<ul style="list-style-type: none"> • 9 envelopes: 3 7/8 x 8 7/8 polegadas • 10 envelopes: 4 1/8 x 9 1/2 polegadas • Envelopes Baronial 5 1/2: 4 3/8 x 5 3/4 polegadas • 6 Envelopes 3/4: 3 1/4 x 6 1/2 polegadas • 7 Envelopes 3/4: 3 7/8 x 7 1/2 polegadas • Envelopes A2 Baronial: 111 x 146 mm • Envelopes B5: 176 x 250 mm • Envelopes C5: 162 x 229 mm • Envelopes C6: 114 x 162 mm • Envelopes DL: 110 x 220 mm • Envelopes Chokei 3: 120 x 235 mm • Envelopes Chokei 4: 90 x 205 mm • Envelopes Chokei 40: 90 x 225 mm • Envelopes Kakugata 3: 216 x 277 mm • Envelopes Kakugata 4: 197 x 267 mm • Envelopes Kakugata 5: 190 x 240 mm • Envelopes Kakugata 6: 162 x 229 mm 	10 envelopes
Cartões, fichas de índice, postais ou fotografias	<ul style="list-style-type: none"> • Cartões fotográficos/Postais: 4 x 6 polegadas • Ficha de índice: 3 x 5 polegadas 	25 cartões
Papel fotográfico/brilhante ou mate	<ul style="list-style-type: none"> • 8.5 x 11 polegadas (216 x 279 mm) • A4: 8.27 x 11,69 polegadas (210 x 297 mm) • 4 x 6 polegadas (101,6 x 152,4 mm) 	25 folhas
Estampagens	<ul style="list-style-type: none"> • 8.5 x 11 polegadas (216 x 279 mm) • A4: 8.27 x 11,69 polegadas (210 x 297 mm) 	10 estampagens
Transparências	<ul style="list-style-type: none"> • 8.5 x 11 polegadas (216 x 279 mm) • A4: 8.27 x 11,69 polegadas (210 x 297 mm) 	50 transparências

Cabos

A impressora utiliza um cabo Universal Serial Bus (USB) (vendido separadamente).



Copiar

- [Copiar documentos](#)
 - [Copiar fotografias](#)
-

Copiar documentos

Utilizar o painel da impressora

1. Ligue a impressora.
2. Coloque o papel. Para mais informações, consulte [Colocar papel no suporte de papel](#).
3. Coloque o documento original.



4. Utilize os botões de **Seta** <> para ir para o modo COPIAR e, em seguida, prima o botão **Seleccionar** .
5. Utilize os botões de **Seta** <> para percorrer os submenus de cópia e alterar as definições de cópia. Para mais informações, consulte [Modo de cópia](#).
6. Prima o botão **Iniciar** .

NOTA: Se premir o botão **Iniciar** sem alterar as definições de cópia a partir dos submenus de cópia, a cópia será impressa nas predefinições actuais.

Utilizar o computador

1. Ligue o computador e a impressora e certifique-se de que estão ligados.
2. Coloque o papel. Para mais informações, consulte [Colocar papel no suporte de papel](#).
3. Coloque o documento original. Para mais informações, consulte [Colocar documentos originais na unidade de digitalização](#).
4. *No Windows Vista™:*
 - a. Clique em **Programas**.
 - b. Clique em **Impressoras Dell**.

c. Clique em **Dell V305**.

No Windows® XP ou no Windows 2000:

Clique em **Iniciar® Programas** ou **Todos os programas® Impressoras Dell® Dell V305**.

5. Selecciona **Dell Imaging Toolbox**.

É aberta a caixa de diálogo **Dell Imaging Toolbox**.

6. Na **Página inicial**, clique em **Copiar**.

A caixa de diálogo **O que está a digitalizar?** é aberta.

7. Selecciona **Documento**.

8. Clique em **Definições personalizadas** se pretender ajustar a forma como o documento será digitalizado antes de criar uma ou várias cópias.

9. Clique em **Iniciar**.

O documento é apresentado no painel direito na caixa de diálogo **Copiar**.

10. No painel esquerdo da caixa de diálogo **Copiar**, selecciona as definições de cópia pretendidas.

11. Clique em **Copiar agora**.

Copiar fotografias

Utilizar o painel da impressora

1. Ligue a impressora.
2. Coloque o papel.
3. Coloque o documento original.

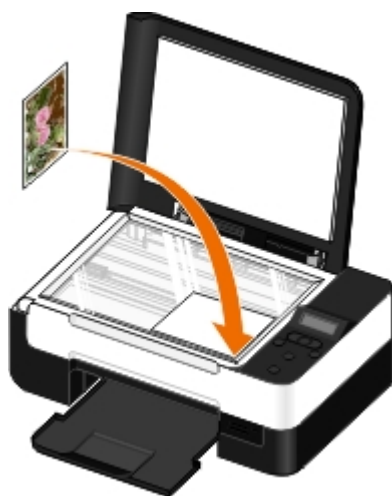

4. A partir do submenu **Qualidade de cópia**, selecciona **Fotografia**.
5. Prima o botão **Iniciar** .

Utilizar o computador

1. Ligue o computador e a impressora e certifique-se de que estão ligados.
2. Coloque papel fotográfico/brilhante com o lado a imprimir voltado para cima. Se pretender copiar uma fotografia de 4 x 6, coloque um cartão fotográfico de 4 x 6 (10 x 15 cm) com o lado de impressão virado para cima. Para mais informações, consulte [Colocar papel no suporte de papel](#).
3. Coloque a fotografia original no vidro do digitalizador. Para mais informações, consulte [Colocar documentos originais na unidade de digitalização](#).

4. *No Windows Vista:*

- a. Clique em  **Programas**.
- b. Clique em **Impressoras Dell**.
- c. Clique em **Dell V305**.

No Windows XP ou no Windows 2000:

Clique em **Iniciar**® **Programas** ou **Todos os programas**® **Impressoras Dell**® **Dell V305**.

5. Selecciona **Dell Imaging Toolbox**.

É aberta a caixa de diálogo **Dell Imaging Toolbox**.

6. Na **Página inicial**, clique em **Copiar**.

A caixa de diálogo **O que está a digitalizar?** é aberta.

7. Selecciona **Fotografia**.

8. Clique em **Definições personalizadas** se pretender ajustar a forma como o documento será digitalizado antes de criar uma ou várias cópias.

9. Clique em **Iniciar**.

A fotografia é apresentada no painel direito na caixa de diálogo **Copiar**.

10. Nas listas pendentes, seleccione as definições de qualidade de impressão, tamanho do papel e tipo de papel pretendidas.

11. Para seleccionar várias impressões de uma fotografia ou para seleccionar tamanhos de fotografia diferentes de 10 x 15 cm (4 x 6 pol.), seleccione as opções pretendidas na tabela. Utilize a lista pendente na última coluna para ver e seleccionar outros tamanhos.

12. Clique em **Copiar agora**.

Apêndice

- [Política de Assistência Técnica da Dell](#)
 - [Contactar a Dell](#)
 - [Política de garantia e de devolução](#)
 - [Informações regulamentares da rede sem fios](#)
-

Política de Assistência Técnica da Dell

A assistência técnica prestada por técnicos requer a cooperação e participação do cliente no processo de resolução de problemas e permite o restauro da configuração predefinida do Sistema Operativo, software de aplicação e controladores de hardware, tal como foram fornecidos pela Dell, bem como a verificação da correcta funcionalidade da impressora e de todo o hardware instalado da Dell. Além deste suporte técnico assistido por técnicos, está disponível suporte técnico online na Assistência da Dell. Poderão estar disponíveis para aquisição opções de assistência técnica adicionais.

A Dell fornece assistência técnica limitada para a impressora e quaisquer periféricos e software instalado da Dell. A assistência para periféricos e software de terceiros é prestada pelo fabricante original, incluindo o adquirido e/ou instalado através da Software & Peripherals (DellWare), ReadyWare e Custom Factory Integration (CFI/DellPlus).

Contactar a Dell

Pode aceder ao Suporte da Dell em support.dell.com. Seleccione a região na página WELCOME TO DELL SUPPORT (Bem-vindo ao Suporte Dell) e preencha os detalhes solicitados para aceder às ferramentas e informações de ajuda.

Pode contactar a Dell electronicamente através dos seguintes endereços:

- World Wide Web

www.dell.com/

www.dell.com/ap/ (apenas para os países da Ásia/Pacífico)

www.dell.com/jp/ (apenas para o Japão)

www.euro.dell.com (apenas para a Europa)

www.dell.com/la/ (países da América Latina e Caraíbas)

www.dell.ca (Só para o Canadá)

- Protocolo de Transferência de Ficheiros (FTP) anónimo

[ftp.dell.com](ftp://ftp.dell.com)

Inicie sessão como utilizador: anónimo e utilize o seu endereço de correio electrónico como palavra-passe.

- Serviço de Suporte Electrónico

mobile_support@us.dell.com

support@us.dell.com

la-techsupport@dell.com (apenas para países da América Latina e Caraíbas)

apsupport@dell.com (apenas para os países da Ásia/Pacífico)

support.jp.dell.com (apenas para o Japão)

support.euro.dell.com (apenas para a Europa)

- Serviço de Cotação Electrónica

apmarketing@dell.com (apenas para os países da Ásia/Pacífico)

sales_canada@dell.com (Só para o Canadá)

Política de garantia e de devolução

A Dell Inc. ("Dell") fabrica os seus produtos de hardware a partir de peças e componentes novos ou equivalentes a novos, em conformidade com as práticas padrão da indústria. Para obter informações sobre a garantia Dell para a sua impressora, consulte o *Manual de informações do produto*.

Informações regulamentares da rede sem fios

Interoperacionalidade sem fios

Os produtos da Placa de impressora sem fios Dell foram concebidos para funcionarem com qualquer produto de rede local (LAN) sem fios baseado na tecnologia rádio DSSS (Direct Sequence Spread Spectrum) para estar em conformidade com as seguintes normas:

- Norma IEEE 802.11b-1999 em redes sem fios de 2,4 GHz
- Norma IEEE 802.11g em redes sem fios 2,4 GHz
- Certificação Wi-Fi (Wireless Fidelity), tal como definida pela WECA (Wireless Ethernet Compatibility Alliance)

Política de garantia e de devolução

A Placa de impressora sem fios Dell, à semelhança de outros dispositivos rádio, emite energia electromagnética de frequência rádio. No entanto, o nível de energia emitido por este dispositivo é inferior à energia electromagnética emitida por outros dispositivos sem fios, como, por exemplo, telemóveis. A Placa de impressora sem fios Dell cumpre as directrizes disponíveis nas recomendações e normas de segurança para frequências rádio. Estas normas e recomendações reflectem o consenso da comunidade científica e resultam de deliberações de painéis e comités de cientistas que revêem e interpretam continuamente a extensa literatura de pesquisa. Em algumas situações ou ambientes, a utilização da Placa de impressora sem fios Dell poderá ser limitada pelo proprietário das instalações ou por representantes responsáveis da organização em causa.

Os exemplos destas situações incluem:

- Utilizar o equipamento da Placa de impressora sem fios Dell em aviões ou
- A utilização do equipamento da Placa de impressora sem fios Dell em qualquer outro ambiente em que o risco de interferência com outros dispositivos ou serviços seja perceptível ou identificado como prejudicial.

Se não tiver a certeza quanto à política aplicável à utilização de dispositivos sem fios numa organização ou ambiente específico (um aeroporto, por exemplo), deve solicitar autorização para utilizar a Placa de impressora sem fios Dell antes de a ligar.

 **CUIDADO:** Aviso de proximidade de dispositivo explosivo: Não utilize um transmissor portátil (como, por exemplo, um dispositivo de rede sem fios) junto de detonadores não blindados ou num ambiente explosivo, a menos que o dispositivo tenha sido modificado para permitir esta utilização.

 **CUIDADO:** Aviso de utilização em aviões: As normas da FCC e da FAA proíbem a utilização de dispositivos sem fios de frequência rádio porque os sinais por eles emitidos podem interferir com instrumentos de navegação críticos

Informações regulamentares

A Placa de impressora sem fios Dell tem de ser instalada e utilizada em conformidade absoluta com as instruções do fabricante, tal como descritas na documentação do utilizador fornecida com o produto. Para consultar as aprovações específicas dos países, consulte "Aprovações de rádio". A Dell Inc. não é responsável por qualquer interferência na rádio ou televisão causada pela modificação não autorizada dos dispositivos incluídos nesta Placa de impressora sem fios Dell ou pela substituição ou anexação de cabos de ligação e equipamento além do especificado pela Dell Inc. A correcção da interferência causada por esta modificação, substituição ou anexação não autorizada é da exclusiva responsabilidade do utilizador. A Dell Inc. e os seus revendedores ou distribuidores autorizados não são responsáveis por quaisquer danos ou violações das normas governamentais que poderão resultar do não cumprimento destas directrizes por parte do utilizador.

Requisitos de interferência em frequências rádio

 **CUIDADO:** Este dispositivo está limitado à utilização interna devido ao funcionamento na faixa de frequência de 2,412 GHz a 2,462 GHz. A FCC requer que este produto tenha uma utilização interna na faixa de frequência de 2,412 GHz a 2,462 GHz para reduzir o potencial de interferências nocivas para sistemas de Satélite Móveis no mesmo canal.

Declaração de interferência

Este dispositivo está em conformidade com a Parte 15 das Normas da FCC. A utilização dos dispositivos está sujeita às seguintes duas condições: (1) Os dispositivos não podem causar interferências nocivas e (2) Os dispositivos têm de aceitar qualquer interferência que possa causar um funcionamento indesejado. Este equipamento foi testado e está em conformidade com os limites para um dispositivo digital de Classe B, em conformidade com a Parte 15 das Normas da FCC. Estas limitações destinam-se a fornecer protecção adequada contra interferências perigosas em instalações residenciais. Este equipamento gera, utiliza e pode emitir energia de frequência rádio. Se o equipamento não for instalado nem utilizado de acordo com as instruções, o equipamento poderá causar interferências prejudiciais às comunicações de rádio. No entanto, não existe qualquer garantia que essas interferências não ocorrerão numa determinada instalação. Se este equipamento não causar interferências nocivas na recepção de rádio ou televisão (que poderá ser determinado ligando e desligando o equipamento), o utilizador é encorajado a experimentar corrigir a interferência através de uma ou mais das seguintes medidas:

- Mude a posição deste dispositivo.
- Aumente a distância entre o dispositivo e o receptor.
- Ligue o dispositivo a uma tomada num circuito diferente do dos outros dispositivos electrónicos.
- Consulte o revendedor ou um técnico especialista de rádio para obter ajuda.

 **NOTA:** A Placa de impressora sem fios Dell tem de ser instalada e utilizada em conformidade absoluta com as instruções do fabricante, tal como descritas na documentação do utilizador fornecida com o produto. Qualquer outra instalação ou utilização violará as normas da Parte 15 da FCC. As modificações não aprovadas expressamente pela Dell poderão anular a sua autoridade para utilizar o equipamento.





Este dispositivo não deve ser colocado a funcionar em conjunto com qualquer outra antena ou transmissor.





Digitalizar



- [Digitalizar fotografias ou documentos de uma só página](#)
- [Definir o PIN e o nome do computador](#)
- [Digitalizar várias fotografias para um único ficheiro](#)
- [Digitalizar documentos para edição](#)
- [Digitalizar fotografias para edição](#)
- [Guardar fotografias no computador](#)
- [Redimensionar imagens ou documentos](#)
- [Enviar documentos ou fotografias por correio electrónico](#)
- [Criar um PDF](#)
- [Personalizar as definições de digitalização](#)
- [Alterar as preferências das definições de digitalização](#)

Digitalizar fotografias ou documentos de uma só página

Utilizar o painel de controlo

1. Ligue o computador e a impressora e certifique-se de que estão ligados. Se pretender digitalizar através da rede, certifique-se de que a impressora está ligada à rede.
 2. Coloque o documento original. Para mais informações, consulte [Colocar documentos originais na unidade de digitalização](#).
 3. Utilize os botões de **Seta** para a esquerda e para a direita  para ir para DIGITALIZAR e, em seguida, prima o botão **Seleccionar** .
 4. Utilize os botões de **Seta** para a esquerda e para a direita  para ir para Digitalizar para o computador e, em seguida, prima o botão **Seleccionar** .
 5. *Se a impressora estiver ligada através de um cabo USB:*
 - a. A impressora transfere a lista de aplicações a partir do computador.

Utilize os botões de **Seta** para a esquerda e para a direita  para percorrer as aplicações disponíveis para as quais é possível enviar a digitalização.
 - b. Quando a aplicação que pretende utilizar for apresentada no visor, prima o botão **Seleccionar** .
- Se a impressora estiver ligada a uma rede:*
- a. Utilize os botões de **Seta** para a esquerda e para a direita  para percorrer os computadores disponíveis para os quais é possível enviar a digitalizações.
 - b. Quando o computador que pretende utilizar for apresentado no visor, prima o botão **Seleccionar** .
 - c. Se o computador tiver um PIN associado, utilize o teclado para introduzir o PIN de quatro dígitos.

 **NOTA:** Por predefinição, o PIN não é necessário; só se o computador para o qual pretende enviar a digitalização tiver um PIN definido. Poderá consultar ou alterar o PIN ou o nome do computador para o qual pretende enviar a digitalização. Para mais informações, consulte [Definir o PIN e o nome do computador](#).
 - d. Prima o botão **Seleccionar** .

6. Prima o botão **Iniciar** .

A impressora digitaliza a página. Quando a digitalização é concluída, é criado um ficheiro na aplicação seleccionada.

Utilizar o computador

1. Ligue o computador e a impressora e certifique-se de que estão ligados.
2. Coloque o documento ou a fotografia original virado para baixo sobre o vidro do digitalizador. Para mais informações, consulte [Colocar documentos originais na unidade de digitalização](#).
3. *No Windows Vista™:*
 - a. Clique em  **Programas**.
 - b. Clique em **Impressoras Dell**.
 - c. Clique em **Dell V305**.

No Windows® XP ou no Windows 2000:

Clique em **Iniciar**® **Programas** ou **Todos os programas**® **Impressoras Dell**® **Dell V305**.

4. Selecciona **Dell Imaging Toolbox**.
É aberta a caixa de diálogo **Dell Imaging Toolbox**.

5. No ecrã **Página inicial**, clique em **Digitalizar**.
A caixa de diálogo **O que está a digitalizar?** é aberta.

6. Selecciona a opção **Fotografia**.

Se pretender digitalizar um documento sem alterar o texto e não pretender criar um PDF, a selecção da opção **Fotografia** digitaliza o documento como uma imagem e envia-o para a Biblioteca em vez de o enviar para a aplicação de processamento de texto predefinida.

7. Clique em **Iniciar**.

Definir o PIN e o nome do computador

Especifique um nome para o computador para permitir a respectiva localização no ecrã Host Selection (Seleccção de anfitrião) ao digitalizar através de uma rede. Se pretende impedir que outros utilizadores enviem um documento digitalizado para o computador, defina um número de identificação pessoal (PIN) para a operação de digitalização para a rede.

1. *No Windows Vista:*
 - a. Clique em  **Painel de Controlo**.
 - b. Clique em **Hardware e Som**.
 - c. Clique em **Impressoras**.

No Windows XP, clique em **Iniciar**® **Definições**® **Painel de Controlo**® **Impressoras e Outro Hardware**® **Impressoras e Faxes**.

No Windows 2000, clique em **Iniciar**® **Definições**® **Impressoras**.

2. Clique com o botão direito do rato no ícone da impressora e, em seguida, seccione **Preferências de Impressão**.

É aberta a caixa de diálogo **Preferências de Impressão**.

3. No separador **Maintenance** (Manutenção), clique em **Network Support** (Suporte de rede).

É aberta a caixa de diálogo **Dell Networking Options** (Opções de rede da Dell).

4. Na caixa de diálogo **Dell Networking Options** (Opções de rede da Dell), clique em **Change your PC name and PIN for network scanning** (Alterar o nome do PC e o PIN para digitalização na rede).
 5. Siga as instruções apresentadas no ecrã.
 6. Depois de especificar um nome de computador ou PIN, clique em **OK**.
-

Digitalizar várias fotografias para um único ficheiro

 **NOTA:** Alguns programas não suportam a digitalização de várias páginas.

1. Ligue o computador e a impressora e certifique-se de que estão ligados.
2. Coloque as fotografias originais no vidro do digitalizador. Para mais informações, consulte [Colocar documentos originais na unidade de digitalização](#).

 **NOTA:** Para obter os melhores resultados, coloque-as com o maior espaço possível entre as fotografias e as margens da área de digitalização.

3. *No Windows Vista:*

- a. Clique em  **Programas**.
- b. Clique em **Impressoras Dell**.
- c. Clique em **Dell V305**.

No Windows XP e no Windows 2000:

Clique em **Iniciar**® **Programas** ou **Todos os programas**® **Impressoras Dell**® **Dell V305**.

4. Seleccione **Dell Imaging Toolbox**.

O **Dell Imaging Toolbox** é aberto.

5. A partir do ecrã **Página inicial**, clique em **Digitalizar várias fotografias**.
 6. Clique em **Iniciar**.
-

Digitalizar documentos para edição

A funcionalidade *Reconhecimento óptico de caracteres* (OCR) converte um documento digitalizado em texto que pode ser editado com uma aplicação de processamento de texto.

 **NOTA:** Para os clientes que utilizam o japonês ou chinês simplificado, certifique-se de que existe software de OCR instalado no computador. É fornecida uma cópia de software de OCR com a impressora e deverá ter sido instalado no computador juntamente com o software da impressora.

1. Ligue o computador e a impressora e certifique-se de que estão ligados.
2. Mantenha o documento original virado para baixo sobre o vidro do digitalizador. Para mais informações, consulte [Colocar documentos originais na unidade de digitalização](#).

3. *No Windows Vista:*

- a. Clique em  **Programas**.
- b. Clique em **Impressoras Dell**.
- c. Clique em **Dell V305**.

No Windows XP e no Windows 2000:

Clique em **Iniciar**® **Programas** ou **Todos os programas**® **Impressoras Dell**® **Dell V305**.

4. Selecciona **Dell Imaging Toolbox**.

O **Dell Imaging Toolbox** é aberto.

5. No ecrã **Página inicial**, clique em **Actividades**.

6. Clique em **Converter documento digitalizado em texto (OCR)**.

7. Clique em **Iniciar**.

O documento digitalizado é colocado na aplicação de processamento de texto predefinida. É agora possível editar o documento.

Digitalizar fotografias para edição

1. Ligue o computador e a impressora e certifique-se de que estão ligados.

2. Mantenha a fotografia original virada para baixo no vidro do digitalizador. Para mais informações, consulte [Colocar documentos originais na unidade de digitalização](#).

3. *No Windows Vista:*

- a. Clique em  **Programas**.
- b. Clique em **Impressoras Dell**.
- c. Clique em **Dell V305**.

No Windows XP e no Windows 2000:

Clique em **Iniciar**® **Programas** ou **Todos os programas**® **Impressoras Dell**® **Dell V305**.

4. Selecciona **Dell Imaging Toolbox**.

O **Dell Imaging Toolbox** é aberto.

5. No ecrã **Página inicial**, clique em **Actividades**.

6. Clique em **Editar imagem**.

7. Selecciona a opção **Fotografia** ou **Várias fotografias**.

8. Clique em **Iniciar**.

A imagem é apresentada na caixa de diálogo **Guardar ou editar**.

9. Selecciona opções de edição a partir do painel esquerdo para editar as fotografias.

Guardar fotografias no computador

1. Ligue o computador e a impressora e certifique-se de que estão ligados.
2. Coloque a fotografia original ou várias fotografias viradas para baixo no vidro do digitalizador. Para mais informações, consulte [Colocar documentos originais na unidade de digitalização](#).

 **NOTA:** Para obter os melhores resultados, coloque-as com o maior espaço possível entre as fotografias e as margens da área de digitalização.

3. *No Windows Vista:*

- a. Clique em  **Programas**.
- b. Clique em **Impressoras Dell**.
- c. Clique em **Dell V305**.

No Windows XP e no Windows 2000:

Clique em **Iniciar**® **Programas** ou **Todos os programas**® **Impressoras Dell**® **Dell V305**.

4. Selecciona **Dell Imaging Toolbox**.

O **Dell Imaging Toolbox** é aberto.

5. No ecrã **Página inicial**, clique em **Digitalizar**.

6. Selecciona a opção **Fotografia** ou **Várias fotografias**.

7. Clique em **Iniciar**.

8. No painel direito da caixa de diálogo **Guardar ou editar**, clique em **Guardar**.

9. Para alterar a forma como a imagem é guardada:

- a. Selecciona uma ou mais das seguintes opções:

- Para guardar noutra pasta, clique em **Procurar**, selecciona uma pasta e, em seguida, clique em **OK**.
- Para mudar o nome do ficheiro, escreva o nome na área **Nome de ficheiro**.
- Para guardar a fotografia com outro tipo de ficheiro, selecciona o tipo de ficheiro na lista pendente **Tipo de ficheiro**.
- Para seleccionar uma data para a fotografia, clique na lista pendente e selecciona uma data a partir do calendário.

- b. Clique em **Guardar**.

Redimensionar imagens ou documentos

1. Ligue o computador e a impressora e certifique-se de que estão ligados.

2. *No Windows Vista:*

- a. Clique em  **Programas**.
- b. Clique em **Impressoras Dell**.
- c. Clique em **Dell V305**.

No *Windows XP* e no *Windows 2000*:

Clique em **Iniciar® Programas** ou **Todos os programas® Impressoras Dell® Dell V305**.

3. Selecciona **Dell Imaging Toolbox**.

O **Dell Imaging Toolbox** é aberto.

4. No ecrã **Página inicial**, clique em **Actividades**.

5. Clique em **Redimensionar uma imagem digitalizada**.

6. Se estiver a digitalizar uma imagem nova:

a. Clique em **Ficheiro® Novo® Digitalizar nova imagem**.

b. Selecciona a opção **Fotografia**.

c. Clique em **Iniciar**.

A miniatura da imagem digitalizada é apresentada no painel direito da caixa de diálogo **Biblioteca**.

d. Selecciona a fotografia que pretende redimensionar.

Se estiver a utilizar uma imagem guardada:

a. No painel **Pastas** na caixa de diálogo **Biblioteca**, abra a pasta que contém o ficheiro que pretende redimensionar.

São apresentadas miniaturas de todas as fotografias e documentos da pasta na área de pré-visualização.

b. Selecciona a fotografia que pretende redimensionar.

7. Clique em **Seguinte**.

É apresentada a caixa de diálogo **Resolução/tamanho da imagem**.

8. Selecciona o tamanho da nova imagem utilizando os tamanhos de fotografia predefinidos ou defina um tamanho personalizado.

9. Clique em **OK**.

Enviar documentos ou fotografias por correio electrónico

Digitalizar documentos ou fotografias para enviar por correio electrónico

Poderá digitalizar documentos ou fotografias e anexá-los a mensagens de correio electrónico.

1. Ligue o computador e a impressora e certifique-se de que estão ligados.

2. Coloque o documento ou a fotografia original virado para baixo sobre o vidro do digitalizador. Para mais informações, consulte [Colocar documentos originais na unidade de digitalização](#).

3. No *Windows Vista*:

a. Clique em  **Programas**.

b. Clique em **Impressoras Dell**.

c. Clique em **Dell V305**.

No Windows XP e no Windows 2000:

Clique em **Iniciar® Programas** ou **Todos os programas® Impressoras Dell® Dell V305**.

4. Selecciona **Dell Imaging Toolbox**.

O **Dell Imaging Toolbox** é aberto.

5. No ecrã **Página inicial**, clique em **Digitalizar**.

6. Selecciona a opção **Fotografia** ou **Várias fotografias**.



NOTA: Ao digitalizar um documento para enviar por correio electrónico, selecciona **Fotografia** ou **Várias fotografias**. Se seleccionar **Documento**, a digitalização é aberta na aplicação de processamento de texto predefinida em vez de na Biblioteca.

7. Clique em **Iniciar**.

A imagem digitalizada é apresentada no painel direito da caixa de diálogo **Guardar ou editar**.

8. Ajuste a imagem digitalizada utilizando as definições no painel esquerdo da caixa de diálogo **Guardar ou editar**.

9. Guarde a imagem digitalizada.

10. Com o item digitalizado seleccionado, clique em **Correio electrónico**.

11. Na área **Qualidade e velocidade do envio**, selecciona o tamanho da fotografia.

12. Clique em **Criar mensagem de correio electrónico** para anexar o documento ou a fotografia a uma mensagem de correio electrónico.

Adicionar um ficheiro a uma mensagem de correio electrónico

1. *No Windows Vista:*

a. Clique em  **Programas**.

b. Clique em **Impressoras Dell**.

c. Clique em **Dell V305**.

No Windows XP e no Windows 2000:

Clique em **Iniciar® Programas** ou **Todos os programas® Impressoras Dell® Dell V305**.

2. Selecciona **Dell Imaging Toolbox**.

É aberta a caixa de diálogo **Dell Imaging Toolbox**.

3. No ecrã **Página inicial**, clique em **O meu álbum de fotografias**.

4. No painel **Pastas**, abra a pasta que contém os ficheiros que pretende enviar.

São apresentadas miniaturas de todas as fotografias e documentos da pasta na área de pré-visualização.

5. Clique para seleccionar cada fotografia ou documento que pretenda adicionar e, em seguida, clique em **Correio electrónico**.

6. Se estiver a enviar uma ou mais fotografias, selecciona um tamanho de fotografia.

7. Clique em **Criar mensagem de correio electrónico** para criar uma mensagem de correio electrónico com o

Criar um PDF

A partir de um item digitalizado

1. Coloque um documento original virado para baixo sobre o vidro do digitalizador.
2. *No Windows Vista:*
 - a. Clique em  **Programas**.
 - b. Clique em **Impressoras Dell**.
 - c. Clique em **Dell V305**.

No Windows XP e no Windows 2000:

Clique em **Iniciar**® **Programas** ou **Todos os programas**® **Impressoras Dell**® **Dell V305**.
3. Selecione **Dell Imaging Toolbox**.

É aberta a caixa de diálogo **Dell Imaging Toolbox**.
4. No ecrã **Página inicial**, clique em **O meu álbum de fotografias**.
5. Clique em **Adicionar** e, em seguida, clique em **Adicionar nova digitalização**.
6. Selecione **Fotografia**, **Várias fotografias** ou **Documento**.
7. Clique em **Iniciar** para iniciar a digitalização.
8. Com a digitalização seleccionada, clique em **Converter em PDF**.
9. Clique em **Adicionar outro** para digitalizar imagens adicionais ou adicionar uma imagem a partir da Biblioteca.
10. Para adicionar ou digitalizar outra imagem:
 - a. Execute um dos seguintes procedimentos:
 - Selecione **Adicionar nova digitalização** e, em seguida, selecione **Fotografia**, **Várias fotografias** ou **Documento**. Clique em **Iniciar**.
 - Selecione **Adicionar fotografia a partir da Biblioteca** para adicionar uma imagem digitalizada anteriormente e, em seguida, selecione ou anule a selecção das imagens clicando nas mesmas no painel de pré-visualização.
 - b. Clique em **Adicionar ficheiros** quando tiver efectuado as selecções.
11. Selecione **Guardar todas as imagens como um ficheiro PDF** ou **Guardar cada imagem como um ficheiro PDF individual**.
12. Clique em **Criar PDF**.

O software prepara o PDF e abre uma caixa de diálogo **Guardar**.
13. Escreva o nome de ficheiro do PDF e selecione uma localização de armazenamento.
14. Clique em **Guardar**.

A partir de um item guardado

1. *No Windows Vista:*

- a. Clique em  **Programas**.
- b. Clique em **Impressoras Dell**.
- c. Clique em **Dell V305**.

No Windows XP e no Windows 2000:

Clique em **Iniciar**® **Programas** ou **Todos os programas**® **Impressoras Dell**® **Dell V305**.

2. Selecciona **Dell Imaging Toolbox**.

É aberta a caixa de diálogo **Dell Imaging Toolbox**.

3. No ecrã **Página inicial**, clique em **O meu álbum de fotografias**.

4. A partir do painel Pastas, abra a pasta que contém a imagem que pretende converter para para PDF e, em seguida, seleccione a miniatura.

5. Clique em **Converter para PDF**.

6. Clique em **Adicionar outro** para digitalizar uma imagem ou para adicionar imagens adicionais a partir da Biblioteca.

7. Para adicionar ou digitalizar outra imagem:

a. Execute um dos seguintes procedimentos:

- Selecciona **Adicionar nova digitalização** e, em seguida, seleccione **Fotografia**, **Várias fotografias** ou **Documento**. Clique em **Iniciar**.
- Selecciona **Adicionar fotografia a partir da Biblioteca** e, em seguida, seleccione ou anule a selecção das imagens clicando nas mesmas no painel de pré-visualização.

b. Clique em **Adicionar ficheiros** quando tiver efectuado as selecções.

8. Selecciona **Guardar todas as imagens como um ficheiro PDF** ou **Guardar cada imagem como um ficheiro PDF individual**.

9. Clique em **Criar PDF**.

O software prepara o PDF e abre uma caixa de diálogo **Guardar**.

10. Introduza o nome de ficheiro do PDF e seleccione uma localização de armazenamento.

11. Clique em **Guardar**.

Personalizar as definições de digitalização

1. *No Windows Vista:*

- a. Clique em  **Programas**.
- b. Clique em **Impressoras Dell**.
- c. Clique em **Dell V305**.

No Windows XP e no Windows 2000:

Clique em **Iniciar® Programas** ou **Todos os programas® Impressoras Dell® Dell V305**.

2. Selecciona **Dell Imaging Toolbox**.

É aberta a caixa de diálogo **Dell Imaging Toolbox**.

3. No ecrã **Página inicial**, clique em **Digitalizar**.

4. Clique em **Definições personalizadas**.

5. Altere as definições, conforme for necessário.

Definição	Opções
Profundidade de cor	Seleccione Cor, Cinzento ou Preto e branco.
Resolução de digitalização (pontos por polegada)	Seleccione um valor de resolução de digitalização a partir da lista pendente.
Misto	<ul style="list-style-type: none">• Cortar automaticamente o item digitalizado.• Selecciona a área a digitalizar através da selecção de um tamanho de papel a partir da lista pendente.
Converter a imagem para texto com OCR	Converta uma imagem em texto.
Utilizar sempre estas definições ao digitalizar	Torne as selecções permanentes através da selecção da caixa de verificação.

Alterar as preferências das definições de digitalização

1. No Windows Vista:

- a. Clique em  **Programas**.
- b. Clique em **Impressoras Dell**.
- c. Clique em **Dell V305**.

No Windows XP e no Windows 2000:

Clique em **Iniciar® Programas** ou **Todos os programas® Impressoras Dell® Dell V305**.

2. Selecciona **Dell Imaging Toolbox**.

É aberta a caixa de diálogo **Dell Imaging Toolbox**.

3. A partir do ecrã **Página inicial**, clique em **Definições** e, em seguida, clique em **Definições da caixa de ferramentas**.

4. Clique em **Definições de digitalização**.

- Selecciona **Utilizar sempre definições de digitalização simples** para utilizar as definições de digitalização predefinidas.
- Selecciona **Iniciar a digitalização sempre com as definições abaixo** para personalizar as definições de digitalização restantes.
- A partir da área **Profundidade de cor**, selecciona a profundidade de cor a partir da lista.
- Na área **Resolução de digitalização (Pontos por polegada)**, selecciona o valor de resolução a partir da lista.

- Clique em **Cortar automaticamente o item digitalizado** para utilizar o controlo de deslocamento para seleccionar o valor cortado.
- Clique em **Seleccionar área a digitalizar** para seleccionar o valor a partir da lista.
- Clique em **Converter imagens para texto com OCR** para converter imagens em texto.

5. Clique em **OK**.

Aviso de licenciamento

• [BSD License and Warranty statements](#)

• [GNU License](#)

O software residente na impressora contém:

- Software desenvolvido e com copyright da Dell e/ou de outros fabricantes
- Software modificado pela Dell licenciado ao abrigo da GNU General Public License versão 2 e da GNU Lesser General Public License versão 2.1
- Software licenciado ao abrigo da licença e declarações de garantia BSD
- Software baseado em parte no trabalho do Independent JPEG Group.

O software licenciado pela GNU modificado pela Dell é gratuito; este software pode ser redistribuído e/ou modificado ao abrigo dos termos das licenças acima referenciadas. Estas licenças não lhe fornecem quaisquer direitos sobre o software com copyright da Dell ou de outros fabricantes existente nesta impressora.

Visto que o software licenciado pela GNU, no qual se baseiam as modificações da Dell, é fornecido explicitamente sem qualquer garantia, a utilização da versão modificada pela Dell é igualmente fornecida sem qualquer garantia. Consulte as exclusões de garantias existentes nas licenças referenciadas para obter detalhes adicionais.

BSD License and Warranty statements

Copyright (c) 1991 The Regents of the University of California. All rights reserved.

Redistribution and use in source and binary forms, with or without modification, are permitted provided that the following conditions are met:

1. Redistributions of source code must retain the above copyright notice, this list of conditions and the following disclaimer.
2. Redistributions in binary form must reproduce the above copyright notice, this list of conditions and the following disclaimer in the documentation and/or other materials provided with the distribution.
3. The name of the author may not be used to endorse or promote products derived from this software without specific prior written permission.

THIS SOFTWARE IS PROVIDED BY THE AUTHOR "AS IS" AND ANY EXPRESS OR IMPLIED WARRANTIES, INCLUDING, BUT NOT LIMITED TO, THE IMPLIED WARRANTIES OF MERCHANTABILITY AND FITNESS FOR A PARTICULAR PURPOSE ARE DISCLAIMED. IN NO EVENT SHALL THE AUTHOR BE LIABLE FOR ANY DIRECT, INDIRECT, INCIDENTAL, SPECIAL, EXEMPLARY, OR CONSEQUENTIAL DAMAGES (INCLUDING, BUT NOT LIMITED TO, PROCUREMENT OF SUBSTITUTE GOODS OR SERVICES; LOSS OF USE, DATA, OR PROFITS; OR BUSINESS INTERRUPTION) HOWEVER CAUSED AND ON ANY THEORY OF LIABILITY, WHETHER IN CONTRACT, STRICT LIABILITY, OR TORT (INCLUDING NEGLIGENCE OR OTHERWISE) ARISING IN ANY WAY OUT OF THE USE OF THIS SOFTWARE, EVEN IF ADVISED OF THE POSSIBILITY OF SUCH DAMAGE.

GNU License

GENERAL PUBLIC LICENSE

Version 2, June 1991

Copyright (C) 1989, 1991 Free Software Foundation, Inc.

59 Temple Place, Suite 330, Boston, MA 02111-1307 USA

Everyone is permitted to copy and distribute verbatim copies of this license document, but changing it is not allowed.

Preamble

The licenses for most software are designed to take away your freedom to share and change it. By contrast, the GNU General Public License is intended to guarantee your freedom to share and change free software--to make sure the software is free for all its users. This General Public License applies to most of the Free Software Foundation's software and to any other program whose authors commit to using it. (Some other Free Software Foundation software is covered by the GNU Library General Public License instead.) You can apply it to your programs, too.

When we speak of free software, we are referring to freedom, not price. Our General Public Licenses are designed to make sure that you have the freedom to distribute copies of free software (and charge for this service if you wish), that you receive source code or can get it if you want it, that you can change the software or use pieces of it in new free programs; and that you know you can do these things.

To protect your rights, we need to make restrictions that forbid anyone to deny you these rights or to ask you to surrender the rights. These restrictions translate to certain responsibilities for you if you distribute copies of the software, or if you modify it.

For example, if you distribute copies of such a program, whether gratis or for a fee, you must give the recipients all the rights that you have. You must make sure that they, too, receive or can get the source code. And you must show them these terms so they know their rights.

We protect your rights with two steps: (1) copyright the software, and (2) offer you this license which gives you legal permission to copy, distribute and/or modify the software.

Also, for each author's protection and ours, we want to make certain that everyone understands that there is no warranty for this free software. If the software is modified by someone else and passed on, we want its recipients to know that what they have is not the original, so that any problems introduced by others will not reflect on the original authors' reputations.

Finally, any free program is threatened constantly by software patents. We wish to avoid the danger that redistributors of a free program will individually obtain patent licenses, in effect making the program proprietary. To prevent this, we have made it clear that any patent must be licensed for everyone's free use or not licensed at all.

The precise terms and conditions for copying, distribution and modification follow.

GNU GENERAL PUBLIC LICENSE

TERMS AND CONDITIONS FOR COPYING, DISTRIBUTION AND MODIFICATION

0. This License applies to any program or other work which contains a notice placed by the copyright holder saying it may be distributed under the terms of this General Public License. The "Program", below, refers to any such program or work, and a "work based on the Program" means either the Program or any derivative work under copyright law: that is to say, a work containing the Program or a portion of it, either verbatim or with modifications and/or translated into another language. (Hereinafter, translation is included without limitation in the term "modification".) Each licensee is addressed as "you". Activities other than copying, distribution and modification are not covered by this License; they are outside its scope. The act of running the Program is not restricted, and the output from the Program is covered only if its contents constitute a work based on the Program (independent of having been made by running the Program). Whether that is true depends on what the Program does.

1. You may copy and distribute verbatim copies of the Program's source code as you receive it, in any medium, provided that you conspicuously and appropriately publish on each copy an appropriate copyright notice and disclaimer of warranty; keep intact all the notices that refer to this License and to the absence of any warranty; and give any other recipients of the Program a copy of this License along with the Program.

You may charge a fee for the physical act of transferring a copy, and you may at your option offer warranty protection in exchange for a fee.

2. You may modify your copy or copies of the Program or any portion of it, thus forming a work based on the Program, and copy and distribute such modifications or work under the terms of Section 1 above, provided that you also meet all of these conditions:

a. You must cause the modified files to carry prominent notices stating that you changed the files and the date of any change.

b. You must cause any work that you distribute or publish, that in whole or in part contains or is derived from the Program or any part thereof, to be licensed as a whole at no charge to all third parties under the terms of this License.

c. If the modified program normally reads commands interactively when run, you must cause it, when started running for such interactive use in the most ordinary way, to print or display an announcement including an appropriate copyright notice and a notice that there is no warranty (or else, saying that you provide a warranty) and that users may redistribute the program under these conditions, and telling the user how to view a copy of this License. (Exception: if the Program itself is interactive but does not normally print such an announcement, your work based on the Program is not required to print an announcement.)

These requirements apply to the modified work as a whole. If identifiable sections of that work are not derived from the Program, and can be reasonably considered independent and separate works in themselves, then this License, and its

terms, do not apply to those sections when you distribute them as separate works. But when you distribute the same sections as part of a whole which is a work based on the Program, the distribution of the whole must be on the terms of this License, whose permissions for other licensees extend to the entire whole, and thus to each and every part regardless of who wrote it.

Thus, it is not the intent of this section to claim rights or contest your rights to work written entirely by you; rather, the intent is to exercise the right to control the distribution of derivative or collective works based on the Program.

In addition, mere aggregation of another work not based on the Program with the Program (or with a work based on the Program) on a volume of a storage or distribution medium does not bring the other work under the scope of this License.

3. You may copy and distribute the Program (or a work based on it, under Section 2) in object code or executable form under the terms of Sections 1 and 2 above provided that you also do one of the following:

- a. Accompany it with the complete corresponding machine-readable source code, which must be distributed under the terms of Sections 1 and 2 above on a medium customarily used for software interchange; or,
- b. Accompany it with a written offer, valid for at least three years, to give any third party, for a charge no more than your cost of physically performing source distribution, a complete machine-readable copy of the corresponding source code, to be distributed under the terms of Sections 1 and 2 above on a medium customarily used for software interchange; or,
- c. Accompany it with the information you received as to the offer to distribute corresponding source code. (This alternative is allowed only for noncommercial distribution and only if you received the program in object code or executable form with such an offer, in accord with Subsection b above.)

The source code for a work means the preferred form of the work for making modifications to it. For an executable work, complete source code means all the source code for all modules it contains, plus any associated interface definition files, plus the scripts used to control compilation and installation of the executable. However, as a special exception, the source code distributed need not include anything that is normally distributed (in either source or binary form) with the major components (compiler, kernel, and so on) of the operating system on which the executable runs, unless that component itself accompanies the executable.

If distribution of executable or object code is made by offering access to copy from a designated place, then offering equivalent access to copy the source code from the same place counts as distribution of the source code, even though third parties are not compelled to copy the source along with the object code.

4. You may not copy, modify, sublicense, or distribute the Program except as expressly provided under this License. Any attempt otherwise to copy, modify, sublicense or distribute the Program is void, and will automatically terminate your rights under this License. However, parties who have received copies, or rights, from you under this License will not have their licenses terminated so long as such parties remain in full compliance.

5. You are not required to accept this License, since you have not signed it. However, nothing else grants you permission to modify or distribute the Program or its derivative works. These actions are prohibited by law if you do not accept this License. Therefore, by modifying or distributing the Program (or any work based on the Program), you indicate your acceptance of this License to do so, and all its terms and conditions for copying, distributing or modifying the Program or works based on it.

6. Each time you redistribute the Program (or any work based on the Program), the recipient automatically receives a license from the original licensor to copy, distribute or modify the Program subject to these terms and conditions. You may not impose any further restrictions on the recipients' exercise of the rights granted herein. You are not responsible for enforcing compliance by third parties to this License.

7. If, as a consequence of a court judgment or allegation of patent infringement or for any other reason (not limited to patent issues), conditions are imposed on you (whether by court order, agreement or otherwise) that contradict the conditions of this License, they do not excuse you from the conditions of this License. If you cannot distribute so as to satisfy simultaneously your obligations under this License and any other pertinent obligations, then as a consequence you may not distribute the Program at all. For example, if a patent license would not permit royalty-free redistribution of the Program by all those who receive copies directly or indirectly through you, then the only way you could satisfy both it and this License would be to refrain entirely from distribution of the Program.

If any portion of this section is held invalid or unenforceable under any particular circumstance, the balance of the section is intended to apply and the section as a whole is intended to apply in other circumstances.

It is not the purpose of this section to induce you to infringe any patents or other property right claims or to contest validity of any such claims; this section has the sole purpose of protecting the integrity of the free software distribution system, which is implemented by public license practices. Many people have made generous contributions to the wide range of software distributed through that system in reliance on consistent application of that system; it is up to the author/donor to decide if he or she is willing to distribute software through any other system and a licensee cannot impose that choice.

This section is intended to make thoroughly clear what is believed to be a consequence of the rest of this License.

8. If the distribution and/or use of the Program is restricted in certain countries either by patents or by copyrighted interfaces, the original copyright holder who places the Program under this License may add an explicit geographical distribution limitation excluding those countries, so that distribution is permitted only in or among countries not thus excluded. In such case, this License incorporates the limitation as if written in the body of this License.

9. The Free Software Foundation may publish revised and/or new versions of the General Public License from time to time. Such new versions will be similar in spirit to the present version, but may differ in detail to address new problems or concerns.

Each version is given a distinguishing version number. If the Program specifies a version number of this License which applies to it and "any later version", you have the option of following the terms and conditions either of that version or of any later version published by the Free Software Foundation. If the Program does not specify a version number of this License, you may choose any version ever published by the Free Software Foundation.

10. If you wish to incorporate parts of the Program into other free programs whose distribution conditions are different, write to the author to ask for permission. For software which is copyrighted by the Free Software Foundation, write to the Free Software Foundation; we sometimes make exceptions for this. Our decision will be guided by the two goals of preserving the free status of all derivatives of our free software and of promoting the sharing and reuse of software generally.

NO WARRANTY

11. BECAUSE THE PROGRAM IS LICENSED FREE OF CHARGE, THERE IS NO WARRANTY FOR THE PROGRAM, TO THE EXTENT PERMITTED BY APPLICABLE LAW. EXCEPT WHEN OTHERWISE STATED IN WRITING THE COPYRIGHT HOLDERS AND/OR OTHER PARTIES PROVIDE THE PROGRAM "AS IS" WITHOUT WARRANTY OF ANY KIND, EITHER EXPRESSED OR IMPLIED, INCLUDING, BUT NOT LIMITED TO, THE IMPLIED WARRANTIES OF MERCHANTABILITY AND FITNESS FOR A PARTICULAR PURPOSE. THE ENTIRE RISK AS TO THE QUALITY AND PERFORMANCE OF THE PROGRAM IS WITH YOU. SHOULD THE PROGRAM PROVE DEFECTIVE, YOU ASSUME THE COST OF ALL NECESSARY SERVICING, REPAIR OR CORRECTION.

12. IN NO EVENT UNLESS REQUIRED BY APPLICABLE LAW OR AGREED TO IN WRITING WILL ANY COPYRIGHT HOLDER, OR ANY OTHER PARTY WHO MAY MODIFY AND/OR REDISTRIBUTE THE PROGRAM AS PERMITTED ABOVE, BE LIABLE TO YOU FOR DAMAGES, INCLUDING ANY GENERAL, SPECIAL, INCIDENTAL OR CONSEQUENTIAL DAMAGES ARISING OUT OF THE USE OR INABILITY TO USE THE PROGRAM (INCLUDING BUT NOT LIMITED TO LOSS OF DATA OR DATA BEING RENDERED INACCURATE OR LOSSES SUSTAINED BY YOU OR THIRD PARTIES OR A FAILURE OF THE PROGRAM TO OPERATE WITH ANY OTHER PROGRAMS), EVEN IF SUCH HOLDER OR OTHER PARTY HAS BEEN ADVISED OF THE POSSIBILITY OF SUCH DAMAGES.

END OF TERMS AND CONDITIONS

How to Apply These Terms to Your New Programs

If you develop a new program, and you want it to be of the greatest possible use to the public, the best way to achieve this is to make it free software which everyone can redistribute and change under these terms.

To do so, attach the following notices to the program. It is safest to attach them to the start of each source file to most effectively convey the exclusion of warranty; and each file should have at least the "copyright" line and a pointer to where the full notice is found.

1 April 1989

Lexmark International, Inc.

This General Public License does not permit incorporating your program into proprietary programs. If your program is a subroutine library, you may consider it more useful to permit linking proprietary applications with the library. If this is what you want to do, use the GNU Library General Public License instead of this License.

GNU LESSER GENERAL PUBLIC LICENSE

Version 2.1, February 1999

Copyright (C) 1991, 1999 Free Software Foundation, Inc.

59 Temple Place, Suite 330, Boston, MA 02111-1307 USA

Everyone is permitted to copy and distribute verbatim copies of this license document, but changing it is not allowed.

[This is the first released version of the Lesser GPL. It also counts as the successor of the GNU Library Public License, version 2, hence the version number 2.1.]

Preamble

The licenses for most software are designed to take away your freedom to share and change it. By contrast, the GNU General Public Licenses are intended to guarantee your freedom to share and change free software--to make sure the software is free for all its users.

This license, the Lesser General Public License, applies to some specially designated software packages--typically libraries--of the Free Software Foundation and other authors who decide to use it. You can use it too, but we suggest you first think carefully about whether this license or the ordinary General Public License is the better strategy to use in any particular case, based on the explanations below.

When we speak of free software, we are referring to freedom of use, not price. Our General Public Licenses are designed

to make sure that you have the freedom to distribute copies of free software (and charge for this service if you wish); that you receive source code or can get it if you want it; that you can change the software and use pieces of it in new free programs; and that you are informed that you can do these things.

To protect your rights, we need to make restrictions that forbid distributors to deny you these rights or to ask you to surrender these rights. These restrictions translate to certain responsibilities for you if you distribute copies of the library or if you modify it.

For example, if you distribute copies of the library, whether gratis or for a fee, you must give the recipients all the rights that we gave you. You must make sure that they, too, receive or can get the source code. If you link other code with the library, you must provide complete object files to the recipients, so that they can relink them with the library after making changes to the library and recompiling it. And you must show them these terms so they know their rights.

We protect your rights with a two-step method: (1) we copyright the library, and (2) we offer you this license, which gives you legal permission to copy, distribute and/or modify the library.

To protect each distributor, we want to make it very clear that there is no warranty for the free library. Also, if the library is modified by someone else and passed on, the recipients should know that what they have is not the original version, so that the original author's reputation will not be affected by problems that might be introduced by others.

Finally, software patents pose a constant threat to the existence of any free program. We wish to make sure that a company cannot effectively restrict the users of a free program by obtaining a restrictive license from a patent holder. Therefore, we insist that any patent license obtained for a version of the library must be consistent with the full freedom of use specified in this license.

Most GNU software, including some libraries, is covered by the ordinary GNU General Public License. This license, the GNU Lesser General Public License, applies to certain designated libraries, and is quite different from the ordinary General Public License. We use this license for certain libraries in order to permit linking those libraries into non-free programs.

When a program is linked with a library, whether statically or using a shared library, the combination of the two is legally speaking a combined work, a derivative of the original library. The ordinary General Public License therefore permits such linking only if the entire combination fits its criteria of freedom. The Lesser General Public License permits more lax criteria for linking other code with the library.

We call this license the "Lesser" General Public License because it does Less to protect the user's freedom than the ordinary General Public License. It also provides other free software developers Less of an advantage over competing non-free programs. These disadvantages are the reason we use the ordinary General Public License for many libraries. However, the Lesser license provides advantages in certain special circumstances.

For example, on rare occasions, there may be a special need to encourage the widest possible use of a certain library, so that it becomes a de-facto standard. To achieve this, non-free programs must be allowed to use the library. A more frequent case is that a free library does the same job as widely used non-free libraries. In this case, there is little to gain by limiting the free library to free software only, so we use the Lesser General Public License.

In other cases, permission to use a particular library in non-free programs enables a greater number of people to use a large body of free software. For example, permission to use the GNU C Library in non-free programs enables many more people to use the whole GNU operating system, as well as its variant, the GNU/Linux operating system.

Although the Lesser General Public License is Less protective of the users' freedom, it does ensure that the user of a program that is linked with the Library has the freedom and the wherewithal to run that program using a modified version of the Library.

The precise terms and conditions for copying, distribution and modification follow. Pay close attention to the difference between a "work based on the library" and a "work that uses the library". The former contains code derived from the library, whereas the latter must be combined with the library in order to run.

GNU LESSER GENERAL PUBLIC LICENSE

TERMS AND CONDITIONS FOR COPYING, DISTRIBUTION AND MODIFICATION

0. This License Agreement applies to any software library or other program which contains a notice placed by the copyright holder or other authorized party saying it may be distributed under the terms of this Lesser General Public License (also called "this License"). Each licensee is addressed as "you".

A "library" means a collection of software functions and/or data prepared so as to be conveniently linked with application programs (which use some of those functions and data) to form executables.

The "Library", below, refers to any such software library or work which has been distributed under these terms. A "work based on the Library" means either the Library or any derivative work under copyright law: that is to say, a work containing the Library or a portion of it, either verbatim or with modifications and/or translated straightforwardly into another language. (Hereinafter, translation is included without limitation in the term "modification".)

"Source code" for a work means the preferred form of the work for making modifications to it. For a library, complete source code means all the source code for all modules it contains, plus any associated interface definition files, plus the scripts used to control compilation and installation of the library.

Activities other than copying, distribution and modification are not covered by this License; they are outside its scope. The

act of running a program using the Library is not restricted, and output from such a program is covered only if its contents constitute a work based on the Library (independent of the use of the Library in a tool for writing it). Whether that is true depends on what the Library does and what the program that uses the Library does.

1. You may copy and distribute verbatim copies of the Library's complete source code as you receive it, in any medium, provided that you conspicuously and appropriately publish on each copy an appropriate copyright notice and disclaimer of warranty; keep intact all the notices that refer to this License and to the absence of any warranty; and distribute a copy of this License along with the Library.

You may charge a fee for the physical act of transferring a copy, and you may at your option offer warranty protection in exchange for a fee.

2. You may modify your copy or copies of the Library or any portion of it, thus forming a work based on the Library, and copy and distribute such modifications or work under the terms of Section 1 above, provided that you also meet all of these conditions:

a. The modified work must itself be a software library.

b. You must cause the files modified to carry prominent notices stating that you changed the files and the date of any change.

c. You must cause the whole of the work to be licensed at no charge to all third parties under the terms of this License.

d. If a facility in the modified Library refers to a function or a table of data to be supplied by an application program that uses the facility, other than as an argument passed when the facility is invoked, then you must make a good faith effort to ensure that, in the event an application does not supply such function or table, the facility still operates, and performs whatever part of its purpose remains meaningful.

(For example, a function in a library to compute square roots has a purpose that is entirely well-defined independent of the application. Therefore, Subsection 2d requires that any application-supplied function or table used by this function must be optional: if the application does not supply it, the square root function must still compute square roots.)

These requirements apply to the modified work as a whole. If identifiable sections of that work are not derived from the Library, and can be reasonably considered independent and separate works in themselves, then this License, and its terms, do not apply to those sections when you distribute them as separate works. But when you distribute the same sections as part of a whole which is a work based on the Library, the distribution of the whole must be on the terms of this License, whose permissions for other licensees extend to the entire whole, and thus to each and every part regardless of who wrote it.

Thus, it is not the intent of this section to claim rights or contest your rights to work written entirely by you; rather, the intent is to exercise the right to control the distribution of derivative or collective works based on the Library.

In addition, mere aggregation of another work not based on the Library with the Library (or with a work based on the Library) on a volume of a storage or distribution medium does not bring the other work under the scope of this License.

3. You may opt to apply the terms of the ordinary GNU General Public License instead of this License to a given copy of the Library. To do this, you must alter all the notices that refer to this License, so that they refer to the ordinary GNU General Public License, version 2, instead of to this License. (If a newer version than version 2 of the ordinary GNU General Public License has appeared, then you can specify that version instead if you wish.) Do not make any other change in these notices.

Once this change is made in a given copy, it is irreversible for that copy, so the ordinary GNU General Public License applies to all subsequent copies and derivative works made from that copy.

This option is useful when you wish to copy part of the code of the Library into a program that is not a library.

4. You may copy and distribute the Library (or a portion or derivative of it, under Section 2) in object code or executable form under the terms of Sections 1 and 2 above provided that you accompany it with the complete corresponding machine-readable source code, which must be distributed under the terms of Sections 1 and 2 above on a medium customarily used for software interchange.

If distribution of object code is made by offering access to copy from a designated place, then offering equivalent access to copy the source code from the same place satisfies the requirement to distribute the source code, even though third parties are not compelled to copy the source along with the object code.

5. A program that contains no derivative of any portion of the Library, but is designed to work with the Library by being compiled or linked with it, is called a "work that uses the Library". Such a work, in isolation, is not a derivative work of the Library, and therefore falls outside the scope of this License.

However, linking a "work that uses the Library" with the Library creates an executable that is a derivative of the Library (because it contains portions of the Library), rather than a "work that uses the library". The executable is therefore covered by this License. Section 6 states terms for distribution of such executables.

When a "work that uses the Library" uses material from a header file that is part of the Library, the object code for the work may be a derivative work of the Library even though the source code is not. Whether this is true is especially significant if the work can be linked without the Library, or if the work is itself a library. The threshold for this to be true is not precisely defined by law.

If such an object file uses only numerical parameters, data structure layouts and accessors, and small macros and small inline functions (ten lines or less in length), then the use of the object file is unrestricted, regardless of whether it is legally a derivative work. (Executables containing this object code plus portions of the Library will still fall under Section 6.)

Otherwise, if the work is a derivative of the Library, you may distribute the object code for the work under the terms of Section 6. Any executables containing that work also fall under Section 6, whether or not they are linked directly with the Library itself.

6. As an exception to the Sections above, you may also combine or link a "work that uses the Library" with the Library to produce a work containing portions of the Library, and distribute that work under terms of your choice, provided that the terms permit modification of the work for the customer's own use and reverse engineering for debugging such modifications.

You must give prominent notice with each copy of the work that the Library is used in it and that the Library and its use are covered by this License. You must supply a copy of this License. If the work during execution displays copyright notices, you must include the copyright notice for the Library among them, as well as a reference directing the user to the copy of this License. Also, you must do one of these things:

a. Accompany the work with the complete corresponding machine-readable source code for the Library including whatever changes were used in the work (which must be distributed under Sections 1 and 2 above); and, if the work is an executable linked with the Library, with the complete machine-readable "work that uses the Library", as object code and/or source code, so that the user can modify the Library and then relink to produce a modified executable containing the modified Library. (It is understood that the user who changes the contents of definitions files in the Library will not necessarily be able to recompile the application to use the modified definitions.)

b. Use a suitable shared library mechanism for linking with the Library. A suitable mechanism is one that (1) uses at run time a copy of the library already present on the user's computer system, rather than copying library functions into the executable, and (2) will operate properly with a modified version of the library, if the user installs one, as long as the modified version is interface-compatible with the version that the work was made with.

c. Accompany the work with a written offer, valid for at least three years, to give the same user the materials specified in Subsection 6a, above, for a charge no more than the cost of performing this distribution.

d. If distribution of the work is made by offering access to copy from a designated place, offer equivalent access to copy the above specified materials from the same place.

e. Verify that the user has already received a copy of these materials or that you have already sent this user a copy.

For an executable, the required form of the "work that uses the Library" must include any data and utility programs needed for reproducing the executable from it. However, as a special exception, the materials to be distributed need not include anything that is normally distributed (in either source or binary form) with the major components (compiler, kernel, and so on) of the operating system on which the executable runs, unless that component itself accompanies the executable.

It may happen that this requirement contradicts the license restrictions of other proprietary libraries that do not normally accompany the operating system. Such a contradiction means you cannot use both them and the Library together in an executable that you distribute.

7. You may place library facilities that are a work based on the Library side-by-side in a single library together with other library facilities not covered by this License, and distribute such a combined library, provided that the separate distribution of the work based on the Library and of the other library facilities is otherwise permitted, and provided that you do these two things:

a. Accompany the combined library with a copy of the same work based on the Library, uncombined with any other library facilities. This must be distributed under the terms of the Sections above.

b. Give prominent notice with the combined library of the fact that part of it is a work based on the Library, and explaining where to find the accompanying uncombined form of the same work.

8. You may not copy, modify, sublicense, link with, or distribute the Library except as expressly provided under this License. Any attempt otherwise to copy, modify, sublicense, link with, or distribute the Library is void, and will automatically terminate your rights under this License. However, parties who have received copies, or rights, from you under this License will not have their licenses terminated so long as such parties remain in full compliance.

9. You are not required to accept this License, since you have not signed it. However, nothing else grants you permission to modify or distribute the Library or its derivative works. These actions are prohibited by law if you do not accept this License. Therefore, by modifying or distributing the Library (or any work based on the Library), you indicate your acceptance of this License to do so, and all its terms and conditions for copying, distributing or modifying the Library or works based on it.

10. Each time you redistribute the Library (or any work based on the Library), the recipient automatically receives a license from the original licensor to copy, distribute, link with or modify the Library subject to these terms and conditions. You may not impose any further restrictions on the recipients' exercise of the rights granted herein. You are not responsible for enforcing compliance by third parties with this License.

11. If, as a consequence of a court judgment or allegation of patent infringement or for any other reason (not limited to patent issues), conditions are imposed on you (whether by court order, agreement or otherwise) that contradict the conditions of this License, they do not excuse you from the conditions of this License. If you cannot distribute so as to satisfy simultaneously your obligations under this License and any other pertinent obligations, then as a consequence you may not distribute the Library at all. For example, if a patent license would not permit royalty-free redistribution of the Library by all those who receive copies directly or indirectly through you, then the only way you could satisfy both it and this License would be to refrain entirely from distribution of the Library.

If any portion of this section is held invalid or unenforceable under any particular circumstance, the balance of the section is intended to apply, and the section as a whole is intended to apply in other circumstances.

It is not the purpose of this section to induce you to infringe any patents or other property right claims or to contest validity of any such claims; this section has the sole purpose of protecting the integrity of the free software distribution system which is implemented by public license practices. Many people have made generous contributions to the wide range of software distributed through that system in reliance on consistent application of that system; it is up to the author/donor to decide if he or she is willing to distribute software through any other system and a licensee cannot impose that choice.

This section is intended to make thoroughly clear what is believed to be a consequence of the rest of this License.

12. If the distribution and/or use of the Library is restricted in certain countries either by patents or by copyrighted interfaces, the original copyright holder who places the Library under this License may add an explicit geographical distribution limitation excluding those countries, so that distribution is permitted only in or among countries not thus excluded. In such case, this License incorporates the limitation as if written in the body of this License.

13. The Free Software Foundation may publish revised and/or new versions of the Lesser General Public License from time to time. Such new versions will be similar in spirit to the present version, but may differ in detail to address new problems or concerns. Each version is given a distinguishing version number. If the Library specifies a version number of this License which applies to it and "any later version", you have the option of following the terms and conditions either of that version or of any later version published by the Free Software Foundation. If the Library does not specify a license version number, you may choose any version ever published by the Free Software Foundation.

14. If you wish to incorporate parts of the Library into other free programs whose distribution conditions are incompatible with these, write to the author to ask for permission. For software which is copyrighted by the Free Software Foundation, write to the Free Software Foundation; we sometimes make exceptions for this. Our decision will be guided by the two goals of preserving the free status of all derivatives of our free software and of promoting the sharing and reuse of software generally.

NO WARRANTY

15. BECAUSE THE LIBRARY IS LICENSED FREE OF CHARGE, THERE IS NO WARRANTY FOR THE LIBRARY, TO THE EXTENT PERMITTED BY APPLICABLE LAW. EXCEPT WHEN OTHERWISE STATED IN WRITING THE COPYRIGHT HOLDERS AND/OR OTHER PARTIES PROVIDE THE LIBRARY "AS IS" WITHOUT WARRANTY OF ANY KIND, EITHER EXPRESSED OR IMPLIED, INCLUDING, BUT NOT LIMITED TO, THE IMPLIED WARRANTIES OF MERCHANTABILITY AND FITNESS FOR A PARTICULAR PURPOSE. THE ENTIRE RISK AS TO THE QUALITY AND PERFORMANCE OF THE LIBRARY IS WITH YOU. SHOULD THE LIBRARY PROVE DEFECTIVE, YOU ASSUME THE COST OF ALL NECESSARY SERVICING, REPAIR OR CORRECTION.

16. IN NO EVENT UNLESS REQUIRED BY APPLICABLE LAW OR AGREED TO IN WRITING WILL ANY COPYRIGHT HOLDER, OR ANY OTHER PARTY WHO MAY MODIFY AND/OR REDISTRIBUTE THE LIBRARY AS PERMITTED ABOVE, BE LIABLE TO YOU FOR DAMAGES, INCLUDING ANY GENERAL, SPECIAL, INCIDENTAL OR CONSEQUENTIAL DAMAGES ARISING OUT OF THE USE OR INABILITY TO USE THE LIBRARY (INCLUDING BUT NOT LIMITED TO LOSS OF DATA OR DATA BEING RENDERED INACCURATE OR LOSSES SUSTAINED BY YOU OR THIRD PARTIES OR A FAILURE OF THE LIBRARY TO OPERATE WITH ANY OTHER SOFTWARE), EVEN IF SUCH HOLDER OR OTHER PARTY HAS BEEN ADVISED OF THE POSSIBILITY OF SUCH DAMAGES.

END OF TERMS AND CONDITIONS

How to Apply These Terms to Your New Libraries

If you develop a new library, and you want it to be of the greatest possible use to the public, we recommend making it free software that everyone can redistribute and change. You can do so by permitting redistribution under these terms (or, alternatively, under the terms of the ordinary General Public License).

To apply these terms, attach the following notices to the library. It is safest to attach them to the start of each source file to most effectively convey the exclusion of warranty; and each file should have at least the "copyright" line and a pointer to where the full notice is found.

1 April 1990

Lexmark International, Inc.

That's all there is to it!